



ASPIRVELO AIR

Serie ECOCOMFORT



UNITÀ DI VENTILAZIONE MONOSTANZA CON RECUPERO DI CALORE

MANUALE D'USO E DI INSTALLAZIONE

PAG. 2

SINGLE ROOM HEAT RECOVERY UNIT

USER INSTRUCTIONS

PAG. 11

UNITÉ DE VENTILATION MONO-PIÈCE AVEC RÉCUPÉRATION DE CHALEUR

MANUEL D'UTILISATION ET D'INSTALLATION

PAG. 20

MONOSTANZA VENTILATOR MIT WÄRMERÜCKGEWINNUNG

BENUTZER- UND INSTALLATIONSHANDBUCH

PAG. 29

UNIDAD DE VENTILACION CON RECUPERACION DE CALOR

MANUAL DE USO E INSTALACIÓN

PAG. 38

VIENOS PATALPOS REKUPERATORIUS

NAUDOJIMO INSTRUKCIJA

PUSLAPIS. 47

КОМНАТНАЯ УСТАНОВКА ВЕНТИЛЯЦИИ С РЕКУПЕРАЦИЕЙ ТЕПЛА

РУКОВОДСТВО ПОЛЬЗОВАТЕЛЯ

СТР. 56

ÜHE RUUMI REKUPERAATOR

KASUTUSJUHEND

LK. 65

VIENAS TELPAS REKUPERATORS

LIETOŠANAS INSTRUKCIJA

P. 74

PREZRAČEVALNA ENOTA ZA ENO SOBO Z REKUPERACIJO TOPLOTE

NAVODILA ZA UPORABO IN MONTAŽO

STR. 83

GRAZIE PER AVER ACQUISTATO IL NOSTRO PRODOTTO. PRIMA DI USARLO, LEGGERE IL MANUALE D'USO ACCURATAMENTE E CONSERVARLO BENE PER CONSULTARLO IN FUTURO.

1. DESCRIZIONE DEL PRODOTTO

Unità di ventilazione e aspirazione decentralizzata con recupero di calore ad altissima efficienza. L'unità funziona con il principio del recupero del calore rigenerativo: attraverso uno scambiatore di calore ceramico posto all'interno del dispositivo che accumula il calore ceduto dal flusso d'aria entrante o uscente dalla stanza, e lo restituisce quando il flusso inverte il proprio verso. L'unità ventilante è comandata da un motore DC Brushless con funzionamento ad inversione di ciclo che permette il continuo scambio d'aria tra interno ed esterno. L'aria viene costantemente filtrata attraverso un filtro G3 installato sul frontale dell'apparecchio e facilmente estraibile al fine di consentirne la pulizia. L'unità è gestita da una elettronica di comando montata a parete che prevede tre modalità di funzionamento: automatico, immissione ed estrazione aria. Inoltre l'elettronica di comando permette di adeguare il funzionamento in base alla differenza fra la temperatura interna e la temperatura esterna. L'unità di comando può gestire fino a 4 unità ventilanti in modalità combinata e regolare la velocità di estrazione o immissione aria.

2. DATI TECNICI

Tensione di alimentazione unità ventilante	12Vdc			
Grado di protezione unità di comando	IP20			
Grado di protezione unità ventilante	IPX4			
		m ³ /h	Potenza max assorbita	dB(A) 1,5 mt
AP19980 / AP19979	V min	38	2,0 W	28
	V max	60	4,0 W	34
AP19984 / AP19985	V min	12	1,5 W	21
	V max	25	2,0 W	24

3. AVVERTENZE GENERALI E ISTRUZIONI DI SICUREZZA



AVVERTENZA!

Leggere attentamente le istruzioni contenute in questo manuale, onde evitare il rischio di scosse elettriche, incendi e lesioni personali.

- Leggere attentamente le avvertenze contenute nel presente libretto, in quanto forniscono importanti indicazioni riguardanti la sicurezza di installazione, d'uso e di manutenzione. Conservare con cura questo libretto per ogni ulteriore consultazione.
- Dopo aver tolto l'imballaggio assicurarsi dell'integrità dell'apparecchio. In caso di dubbio non utilizzare l'apparecchio e rivolgersi a personale professionalmente qualificato.
- Gli elementi dell'imballaggio (sacchetti in plastica, polistirolo espanso, chiodi, ecc.) non devono essere lasciati alla portata dei bambini, in quanto potenziali fonti di pericolo.
- Prima di collegare l'apparecchio accertarsi che i dati di targa siano rispondenti a quelli della rete di distribuzione elettrica (la targa è situata sul lato superiore del portamotore).
- Questo apparecchio dovrà essere destinato solo all'uso per il quale è stato espressamente concepito e cioè per aerazione dei locali con recupero di calore.
- Ogni altro uso è da considerarsi improprio e quindi pericoloso. Il costruttore non può essere considerato responsabile per eventuali danni derivanti da usi impropri, erronei ed irragionevoli.
- L'uso di un qualsiasi apparecchio elettrico comporta l'osservanza di alcune regole fondamentali. In particolare:
 - Non toccare l'apparecchio con mani o piedi bagnati o umidi.
 - Non usare l'apparecchio a piedi nudi.
 - Non lasciare esposto l'apparecchio ad agenti atmosferici (pioggia, sole, ecc.).
 - Non permettere che l'apparecchio sia usato da bambini o da incapaci senza sorveglianza.
- Prima di effettuare qualsiasi operazione di pulizia o di manutenzione, disinserire l'apparecchio dalla rete di alimentazione elettrica, spegnendo l'interruttore dell'impianto.
- In caso di guasto e/o cattivo funzionamento dell'apparecchio, spegnerlo e non manometterlo.

- Per l'eventuale riparazione rivolgersi al rivenditore e richiedere l'utilizzazione di ricambi originali.
- Il mancato rispetto di quanto sopra può compromettere la sicurezza dell'apparecchio.
- Allorché si decida di non utilizzare più un apparecchio di questo tipo si raccomanda di renderlo inoperante scollegandolo dalla rete di alimentazione dopo aver staccato l'interruttore dell'impianto.
- Si raccomanda, inoltre, di rendere innocue quelle parti dell'apparecchio suscettibili di costituire un pericolo, specialmente per i bambini che potrebbero servirsi dell'apparecchio fuori uso per i propri giochi.
- L'esecuzione dell'impianto elettrico deve essere conforme alle Norme per gli impianti elettrici negli edifici civili.
- Apparecchio conforme alle Direttive Europee: CE2006/95; CE2004/108.
- Essendo l'apparecchio costruito a regola d'arte, con un uso corretto ed una regolare manutenzione, durata ed affidabilità elettrica e meccanica saranno più efficienti.
- Questo apparecchio non è da intendersi adatto all'uso da parte di persone (incluso bambini) con ridotte capacità fisiche, sensoriali o mentali, o prive di esperienza e conoscenza, a meno che siano state supervisionate o istruite riguardo all'uso dell'apparecchio da una persona responsabile della loro sicurezza. I bambini dovrebbero essere supervisionati per assicurarsi che non giochino con l'apparecchio.



- L'installazione deve essere effettuata secondo le istruzioni del costruttore.
- Una errata installazione può causare danni a persone, animali o cose nei confronti dei quali il costruttore non può essere considerato responsabile.
- L'apparecchio è costruito secondo le norme del doppio isolamento (Classe II) e quindi non necessita del cavo di terra.
- Verificare che la portata elettrica dell'impianto e delle prese di corrente siano adeguate alla potenza massima dell'apparecchio indicata in targa.
- In caso di dubbio rivolgersi ad una persona professionalmente qualificata.
- All'installazione occorre prevedere un interruttore onnipolare con distanza di apertura dei contatti uguale o superiore a 3 mm.
- Non lasciare l'apparecchio inutilmente inserito. Spegnerne l'interruttore generale dell'apparecchio quando lo stesso non è utilizzato.
- Non ostruire la griglia di aspirazione.
- A norma delle vigenti Leggi antinfortunistiche assicurarsi che, ad installazione avvenuta dell'aspiratore, non sia possibile, in nessun caso, accedere dal lato mandata alle parti in movimento. Se nel locale da ventilare è installato un apparecchio a gas (o altri combustibili) è indispensabile verificare che vi sia un adeguato rientro dell'aria, per garantire la perfetta combustione dello stesso ed il corretto funzionamento del ventilatore.
- Non installare l'aspiratore nello stesso condotto dove sono convogliati i fumi di un apparecchio a gas.
- L'installazione può essere eseguita solo a parete.

4. CONTENUTO DELLA CONFEZIONE

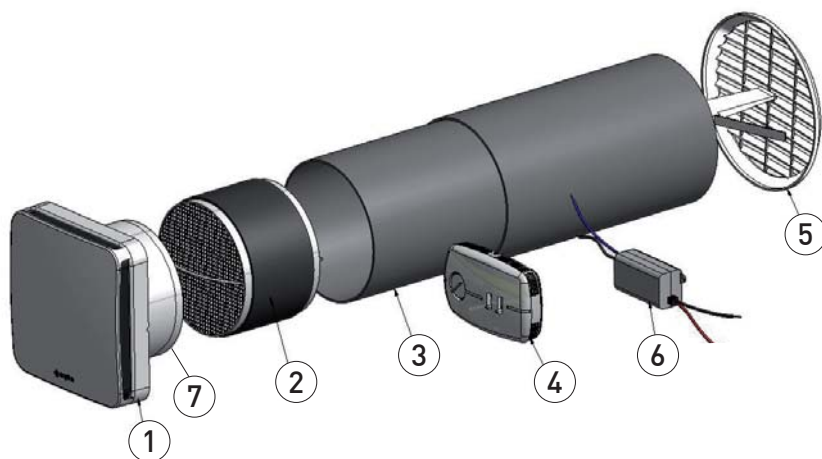

1. Unità ventilante
2. Scambiatore di calore con maniglia di estrazione
3. Tubo telescopico
4. Unità di comando
5. Griglia dentro/fuori
6. Alimentatore 12Vcc
7. Raddrizzatore di flusso

Foglio istruzioni

5. DIMENSIONI

MODELLO	A	B	C	D	E	F	G	H	I	L	Dimensioni (mm)
ECOCOMFORT 160	180	160	530	47	20	190	140	85	140	85	
ECOCOMFORT SAT 160		160	530								
ECOCOMFORT 100		107	570								
ECOCOMFORT SAT 100		107	570								

UNITÀ VENTILANTE CON RECUPERATORE

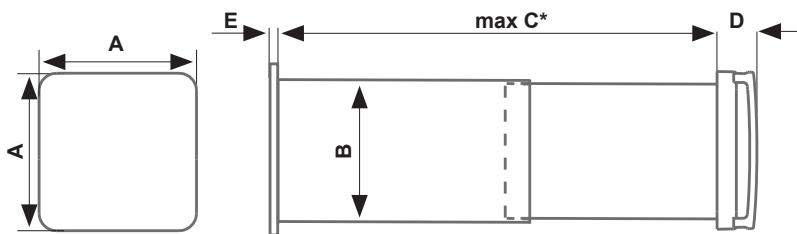

GRIGLIA ESTERNA PIEGHEVOLE

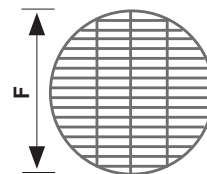

UNITÀ DI CONTROLLO

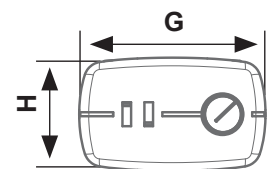

* per spessori di parete inferiori a 280mm tagliare il tubo a seconda della propria necessità ed utilizzare una griglia esterna standard (non in dotazione)

ALIMENTATORE

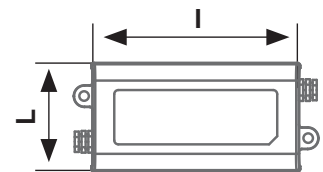

6. INSTALLAZIONE - PREPARAZIONE DELLA PARETE

Realizzare, per tutto lo spessore della parete, un foro di diametro minimo $\varnothing D$ con inclinazione di 1° verso l'ambiente esterno. Il foro deve essere posizionato ad una altezza minima di 2,3mt dal pavimento e a 100 mm da eventuali pareti laterali (fig.1).

	$\varnothing D$
AP19980	162 mm
AP19979	162 mm
AP19984	110 mm
AP19985	110 mm

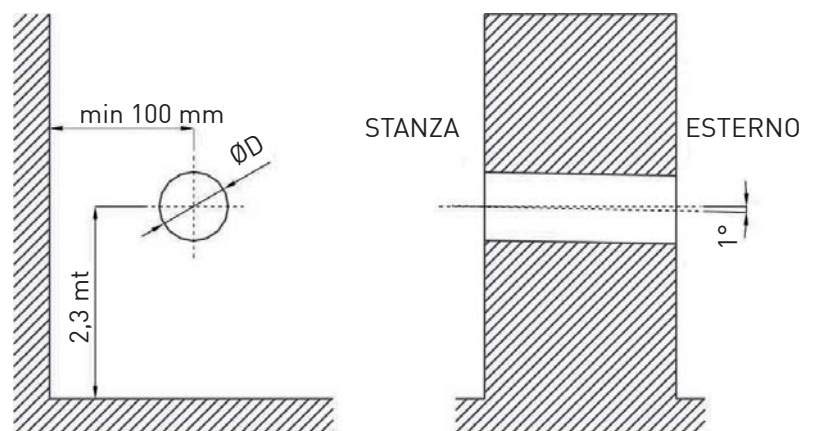
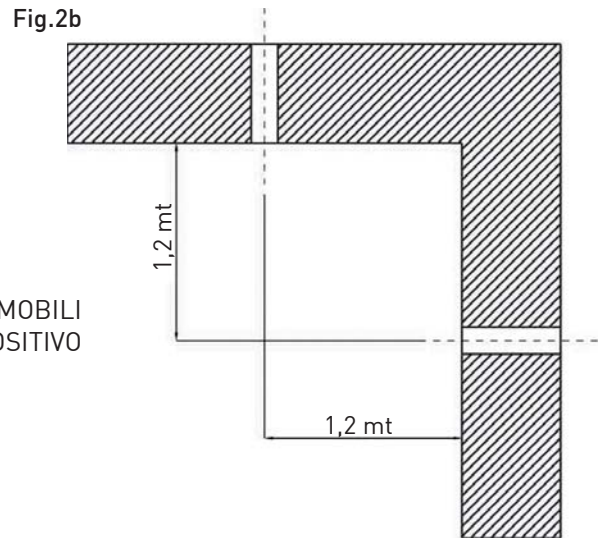
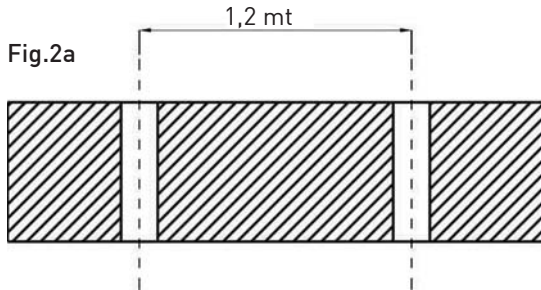

Fig.1

Utilizzando nello stesso ambiente due sistemi di ventilazione monostanza con recupero di calore serie Ecocomfort, nel caso di montaggio sulla stessa parete (fig. 2a), l'installazione deve essere effettuata in modo tale che il centro dei fori di carotaggio siano ad una distanza minima di 1,2 metri.

Nel caso invece di montaggio su due pareti ad angolo, i centri dei fori di carotaggio devono trovarsi rispettivamente ad 1,2 metri dalla parete opposta (fig. 2b).



NON POSIZIONARE IL DISPOSITIVO SOPRA MOBILI DELICATI O QUADRI. NON POSIZIONARE IL DISPOSITIVO SOPRA O VICINO A TERMOSTATI AMBIENTE.

7. INSTALLAZIONE DEL TUBO TELESCOPICO

1. Utilizzando l'apposita maniglia, estrarre lo scambiatore di calore come indicato dalla fig.3.



Fig. 3

2. Cospargere il foro appena realizzato con malta cementizia.
3. Inserire il tubo telescopico assicurandosi che il tubo di diametro maggiore sia a filo con la parete esterna (fig.4).

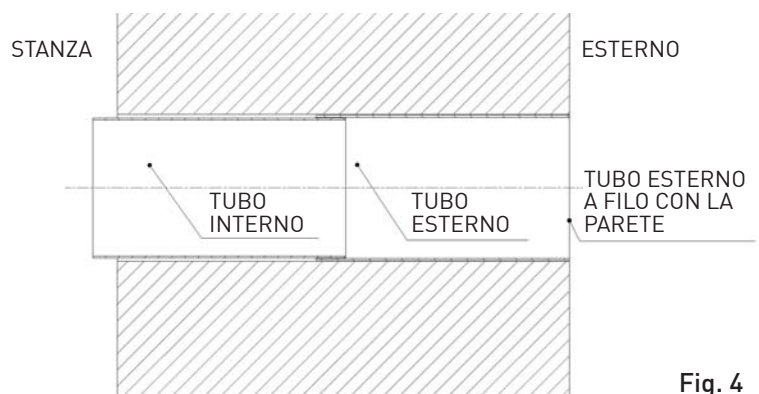

Fig. 4

4. Far scorrere il tubo interno rispetto al tubo esterno portandolo a filo con la parete della stanza (fig. 5)

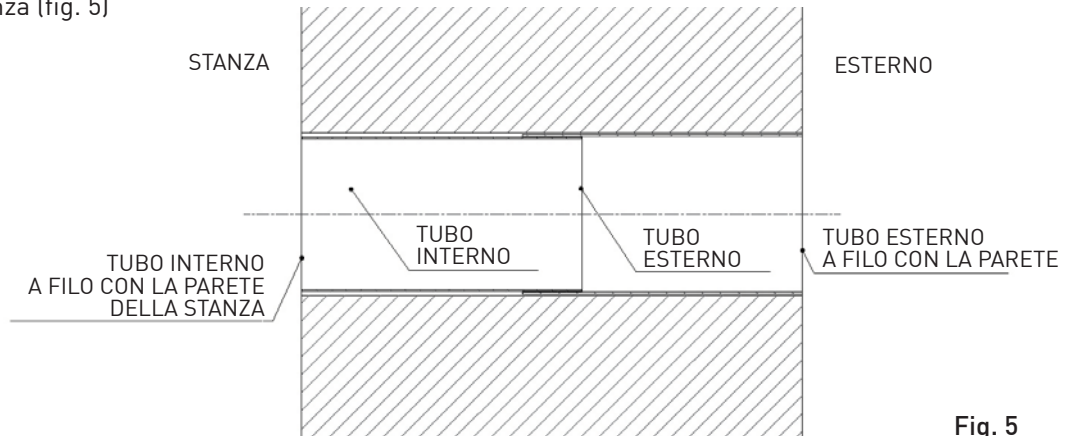

Fig. 5

8. INSTALLAZIONE DEL TUBO TELESCOPICO, GRIGLIA E SCAMBIATORE DI CALORE

1. Attendere che la malta faccia presa.
2. Inserire la griglia "dentro fuori" comprimendo le molle sul tubo esterno (fig. 6)
3. Fissare la griglia

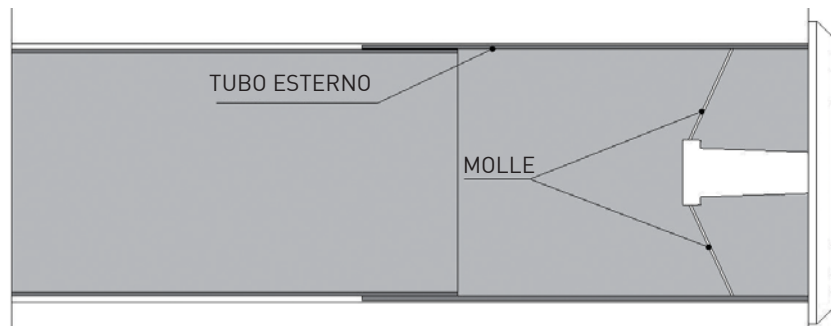

Fig. 6

4. Inserire lo scambiatore di calore fino all'estremità del tubo interno. (fig. 7)

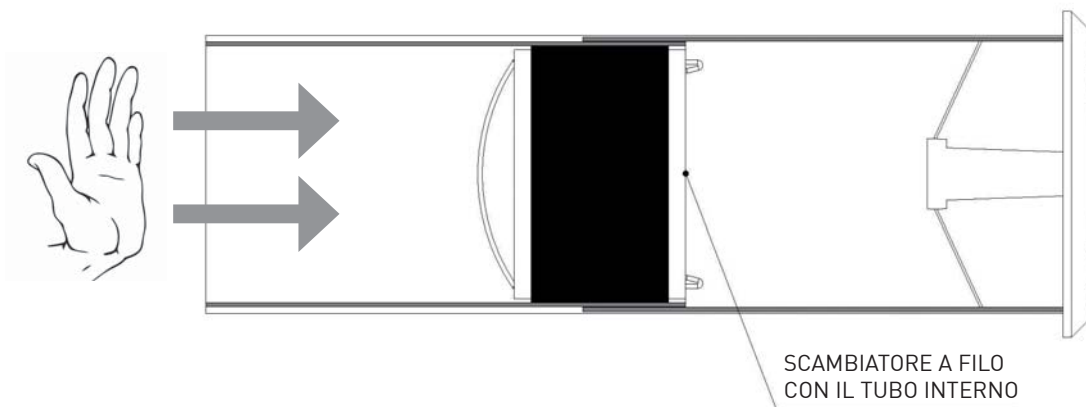

Fig. 7

9. INSTALLAZIONE DELL'UNITÀ VENTILANTE

1. Sganciare il coperchio (2) dal portamotore premendo sui fori laterali (1) mediante un piccolo cacciavite (fig. 8).
2. Fratturare l'imposta prevista per il passaggio collegamenti (3), nel caso di collegamenti esterni non sotto traccia fratturare le zone previste (4) sia sul portamotore che sul coperchio (fig. 9).
3. Fissare il portamotore in corrispondenza del foro di scarico mediante viti e tasselli (fig. 10).
4. Posizionare il cavo di alimentazione nell'apposita sede antitrazione (fig. 11).

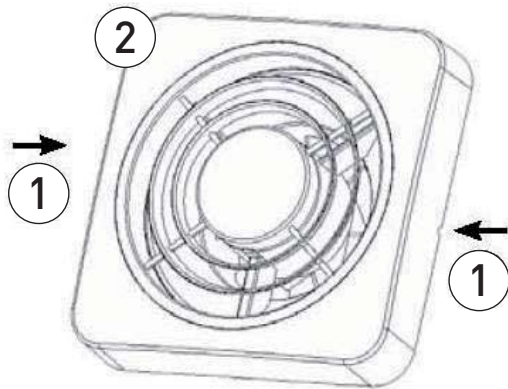

Fig. 8

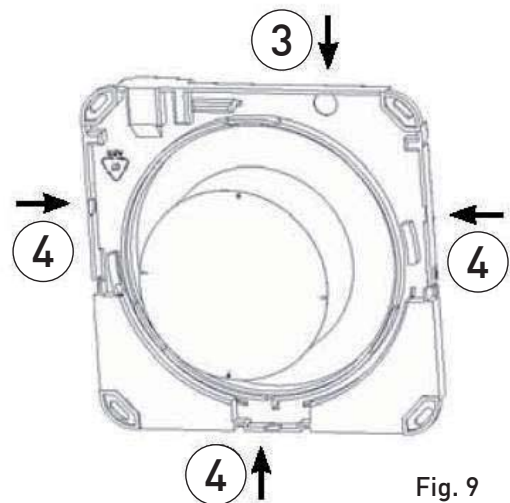

Fig. 9

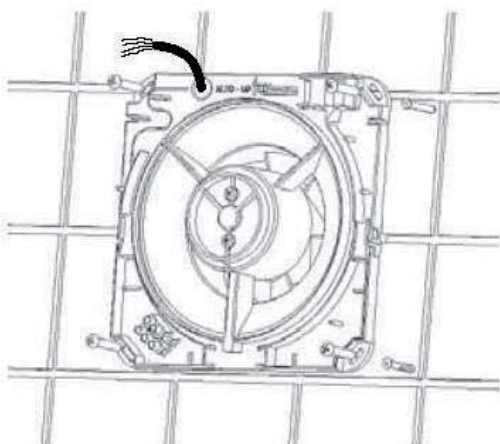

Fig. 10

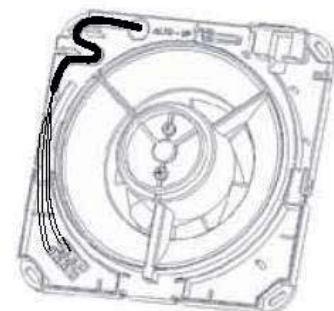

Fig. 11

10. COLLEGAMENTI ELETTRICI

1. Svitando l'apposita vite di fissaggio, smontare il coperchio dell'unità di comando. Collegare i cavi di uscita dell'alimentatore (DC OUT) all'unità di comando rispettando le polarità (fig.12).

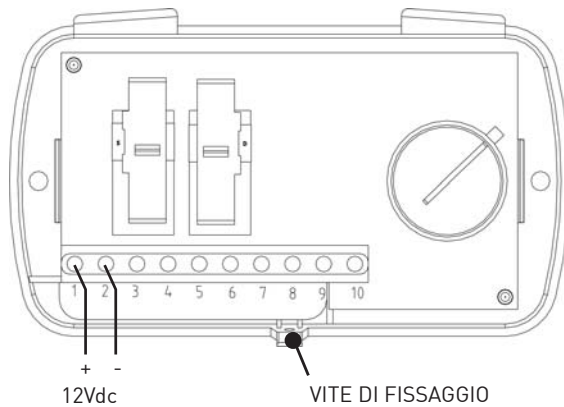

Fig. 12

2. Collegare l'unità di comando alla morsettiera dell'aspiratore/i.

L'Ecocomfort può funzionare con due unità ventilanti fino ad un massimo di quattro. Il sistema è stato pensato per funzionare in maniera alternata. Se per esempio in un ambiente sono installate due unità, il primo dispositivo opera immettendo aria dall'esterno mentre il secondo dispositivo opera estraendo aria dalla stanza. Quando dopo un certo tempo si ha l'inversione del senso di rotazione delle ventole, il primo dispositivo estrae l'aria verso l'esterno mentre il secondo dispositivo immette l'aria nella stanza. L'alternanza del funzionamento in coppia, assicura che la somma della portata d'aria immessa sia pari alla somma della portata estratta.

ESEMPIO DI COLLEGAMENTO CON 4 MOTORI:
La coppia di motori A-B è in contro fase con la coppia C-D (fig. 13a)

ESEMPIO DI COLLEGAMENTO CON 1 MOTORE:
(fig.13b)

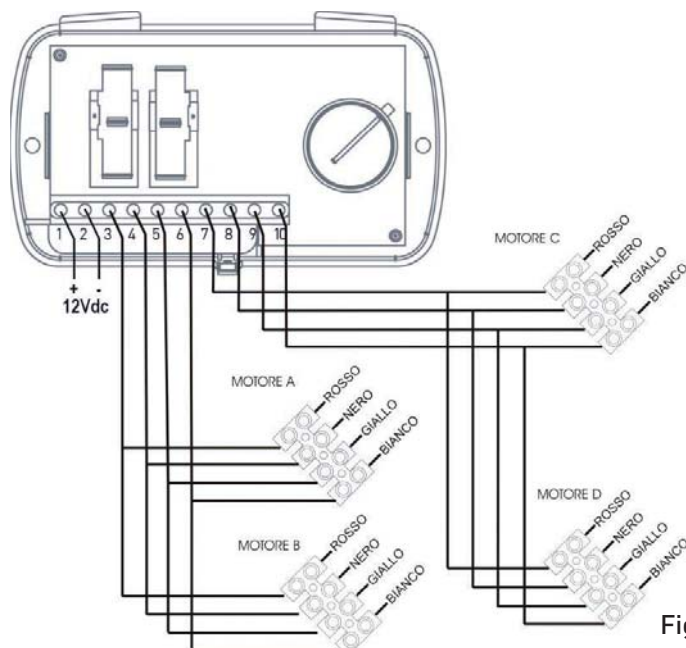

Fig. 13a

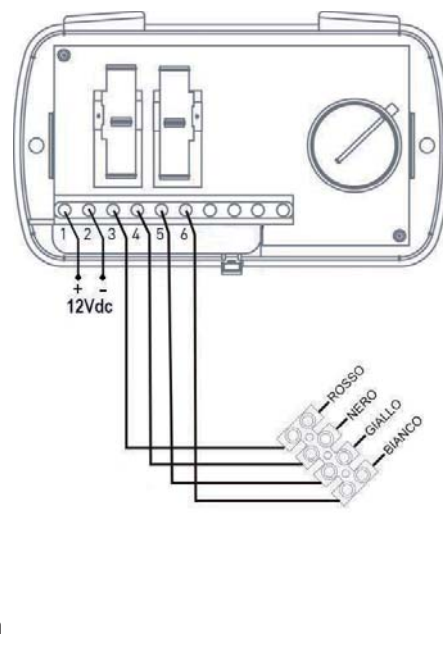

Fig. 13b

3. Collegare l'alimentatore 12Vdc alla rete elettrica per mezzo di un interruttore che consenta di spegnere l'apparecchio quando non è utilizzato.
4. Applicare a scatto il coperchio sul portamotore dell'unità ventilante.
5. Applicare il coperchio sull'unità di comando.

11. FUNZIONAMENTO DELL'UNITÀ DI COMANDO

L'unità di comando, montata sia a parete che su scatola 503, è costituita da due deviatori a slitta e da una manopola di regolazione. Il deviatore a slitta di sinistra, permette di modificare la portata scambiata fra la stanza e l'esterno da un valore massimo Q_{max} ad un valore minimo Q_{min} . Inoltre posizionando il deviatore a slitta di sinistra sulla posizione OFF, si ottiene lo spegnimento del sistema.

Il deviatore a slitta di destra, prevede tre modalità di funzionamento:

- **Auto:** alterna il flusso fra estrazione ed immissione aria;
- **In:** solo immissione aria;
- **Out:** solo estrazione aria.

La manopola di regolazione consente di variare la durata del ciclo di immissione/estrazione aria, da un minimo di 35 secondi ad un massimo di 200 secondi in funzione della differenza di temperatura ΔT fra l'esterno e l'interno.

Se la differenza di temperatura ΔT fra la stanza e l'esterno è elevata, per garantire il rendimento termico, il tempo ciclo deve essere il minore possibile (35 secondi). Se invece la differenza di temperatura ΔT è prossima a zero, il ciclo deve durare il più possibile (200 secondi).

Se per esempio in inverno la temperatura esterna è -15°C e quindi la differenza di temperatura ΔT fra interno ed esterno è elevata, ruotare la manopola fino alla posizione (1). Contrariamente in una giornata primaverile, dove la differenza di temperatura ΔT è minima o prossima allo zero, ruotare la manopola in posizione (2) (fig.14).

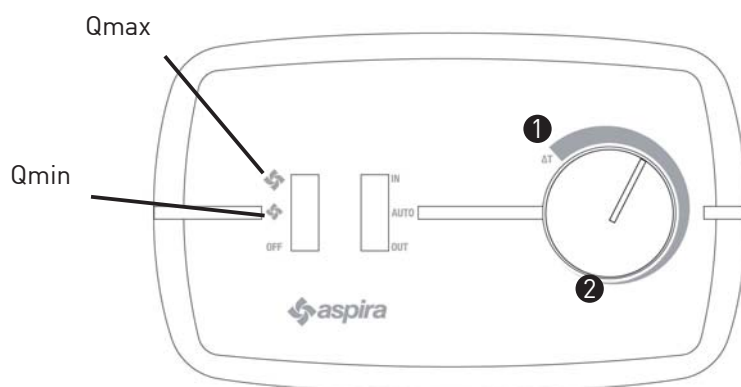

Fig. 14

12. PULIZIA E MANUTENZIONE

1. Sostituzione del filtro: dopo aver interrotto il circuito di alimentazione, smontare il coperchio e svitare le quattro viti come indicato in fig. 15. Pulire periodicamente il filtro immergendolo in acqua fredda.

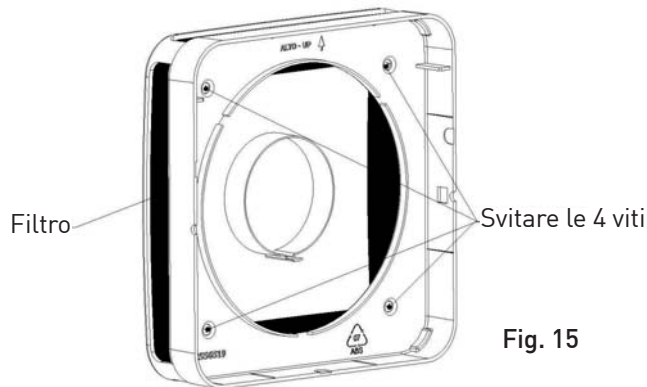

Fig. 15

2. PULIZIA PLASTICHE: Dopo aver interrotto il circuito di alimentazione, usando la massima attenzione, pulire con acqua e detersivo neutro le parti che lo richiedono.



ATTENZIONE:
NON IMMERGERE IN ACQUA O ALTRI LIQUIDI LE PARTI ELETTRICHE.

13. ACCESSORI E PARTI DI RICAMBIO

Unità ventilante con recuperatore e griglia
Filtro G3 di ricambio

Cod. AP19979 / AP19985
Cod. AP19978

14. SMALTIMENTO



ATTENZIONE:
Informazione importante per lo smaltimento ecosostenibile dell'apparecchio.



Il simbolo del cassonetto barrato riportato sull'apparecchiatura indica che il prodotto alla fine della propria vita utile deve essere raccolto separatamente dagli altri rifiuti.
L'utente dovrà, pertanto, conferire l'apparecchiatura giunta a fine vita agli idonei centri di raccolta differenziata dei rifiuti elettronici ed elettrotecnici, oppure riconsegnarla al rivenditore al momento dell'acquisto di una nuova apparecchiatura di tipo equivalente, in ragione di uno a uno. L'adeguata raccolta differenziata per l'avvio successivo dell'apparecchiatura dismessa al riciclaggio, al trattamento e allo smaltimento ambientalmente compatibile contribuisce ad evitare possibili effetti negativi sull'ambiente e sulla salute e favorisce il riciclo dei materiali di cui è composta l'apparecchiatura. Lo smaltimento abusivo del prodotto da parte dell'utente comporta l'applicazione delle sanzioni amministrative di cui al D.Lgs. n. 22/1997" (articolo 50 e seguenti del D.Lgs. n. 22/1997).

THANK YOU FOR PURCHASING OUR PRODUCT. BEFORE USE, READ THE USER MANUAL CAREFULLY AND KEEP IT SAFE FOR CONSULTATION IN THE FUTURE.

1. PRODUCT DESCRIPTION

Decentralized ventilation and suction unit with high efficiency heat recovery. The unit works with the principle of regenerative heat recovery: by means of a ceramic heat exchanger placed inside the device that collects the heat given off by the air flow entering or leaving the room, and returns it when the flow reverses its direction. The fan unit is controlled by a DC Brushless motor with reverse cycle operation that allows the continuous exchange of air between inside and outside. The air is continually filtered through a G3 filter installed on the front of the appliance and easily removable for cleaning purposes. The unit is managed by a wall mounted electronic control unit that features three operation modes: automatic, collection and extraction of air. Furthermore, the electronic control allows for the adjustment of operation according to the difference between interior and exterior temperature. The control unit can manage up to 4 ventilation units in combined mode and regulate the speed of air extraction or collection.

2. TECHNICAL DATA

Fan unit power supply		12Vdc		
Control unit degree of protection		IP20		
Fan unit degree of protection		IPX4		
		m ³ /h	Maximum power	dB(A) 1,5 mt
AP19980 / AP19979	V min	38	2,0 W	28
	V max	60	4,0 W	34
AP19984 / AP19985	V min	12	1,5 W	21
	V max	25	2,0 W	24

3. SAFETY INSTRUCTIONS



WARNING!

READ THIS INSTRUCTION CAREFULLY IN ORDER TO AVOID THE RISK OF ELECTRIC SHOCK, FIRE OR INJURY.

- Read carefully the instructions in this booklet as they give important information on the correct installation, use and maintenance of the appliance.
- Keep this booklet in a safe place so that it will be available for future reference.
- After unpacking check the integrity of the set. In case of doubt do not use the set and ask for qualified person's intervention.
- All the packaging (plastic bags, polystyrene foam, nails, etc) must be kept out of the reach of children.
- Before connecting the appliance to the mains supply ensure that the rating label specifications correspond to your electrical supply. (The rating label is to be found on the top part of the motor holder).
- This appliance must only be used for the purpose for which it was designed i.e. ventilation of rooms.
- All other uses must be considered to be potentially dangerous. The Manufacturer cannot be held responsible for any damage caused by improper, incorrect or unreasonable use.
- The safe use of any electrical appliance involves the observing of certain basic rules, in particular:
 - Do not touch the appliance with wet or moist hands or feet.
 - Do not use the appliance with bare feet.
 - Do not pull the plug from the power socket by the mains lead of the appliance itself.
 - Do not leave the appliance where it is exposed to adverse elements such as rain, salt etc.
 - Do not let young children, aged or infirm people use the device without supervision.
 - Before beginning any cleaning or maintenance operations disconnect the appliance from the electrical supply by taking out the plug or switching off the appliance insulation switch.
 - In case of a fault and/or malfunction of the appliance, switch it off but do not attempt to rectify.
 - Seek advice from a suitably qualified person.

- If repair is necessary contact the Manufacturer and ask for only original spare parts.
- If the above action is not carried out, the safety of the appliance could be jeopardized.
- Should it be decided not to use this appliance any longer, it should be removed from the electrical supply and rendered inoperative, then disposed of in the normal manner. It is also recommended to make harmless those parts of the appliance which could be harmful, especially to children who might play with the disused appliance.
- The installation must conform to the requirements of the latest issue of the I.E.E. wiring regulations.
- This appliance has been constructed to comply with the requirements of the following European Directives CE2006/95; CE2004/108.
- The set is workmanlike manufactured. A correct use and a regular maintenance guarantee life and reliability of all electrical and mechanical parts.
- This appliance is not intended for use by persons (including children) with reduced physical, sensory or lack of experience and knowledge unless they have been given supervision or instruction concerning use of the appliance by a person responsible for their safety. Children should ensure that they do not play with the appliance.



• Installation must be carried out as detailed in these instructions. The user is warned that incorrect installation could cause harm to persons or animals or damage to property. The Manufacturer cannot be held responsible in such cases.

- The apparatus is double insulated (Class II) and does not require earthing.
- Check that the current carrying capacity of the mains wiring and socket are adequate for the maximum rating of the device shown on the rating label. In case of doubt consult a suitably qualified person.
- When installing, it is necessary to use a double pole switch with a contact separation of 3 mm or more.
- Do not leave the appliance plugged if unnecessary. Switch off the main switch of the appliance when the appliance is not in use.
- Do not obstruct the air inlet or outlet grilles.
- In conformity with prevention and safety laws in force, when installation of exhaust fan is completed, make sure that it is not at all possible to reach the motion parts from the inlet side. On the contrary it is necessary to mount the special protection shutter (cod. AP0885, AP0893).
- If there is already a combustion fuel appliance in the room, it is essential to ensure that the air supply to the room is adequate for the correct functioning of both the combustion appliance and the fan.
- Do not install the fan in the same duct where gas appliance fume is conveyed.
- The appliance must discharge into a single exhaust pipe or directly outside the building.
- The system can be either wall-mounted or ceiling-mounted.

4. PACKAGE CONTENTS

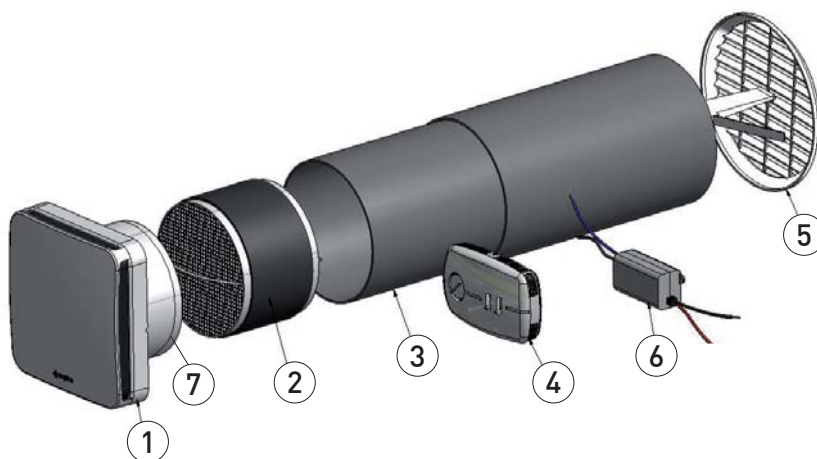

1. Fan unit
 2. Heat exchanger with extraction handle
 3. Telescopic tube
 4. Control unit
 5. Grid inside/outside
 6. Power supply 12Vcc
 7. Flow rectifier
- Instruction sheet

5. MEASUREMENTS

MODEL	A	B	C	D	E	F	G	H	I	L	Dimensions (mm)
ECOCOMFORT 160	180	160	530	47	20	190	140	85	140	85	
ECOCOMFORT SAT 160		160	530								
ECOCOMFORT 100		107	570								
ECOCOMFORT SAT 100		107	570								

FAN UNIT WITH HEAT RECOVERY

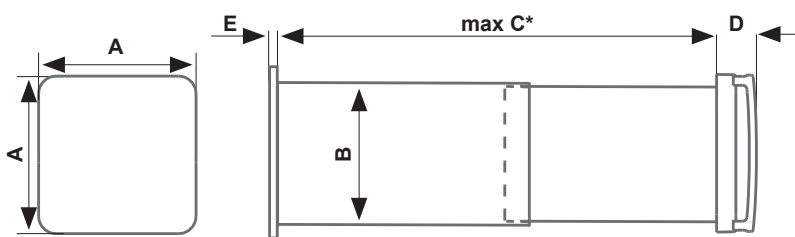

* For wall thickness of less than 280mm, cut the pipe according to necessity and use a standard outdoor grill (not supplied).

GRID INSIDE/ OUTSIDE

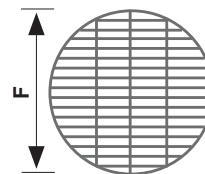

CONTROL UNIT

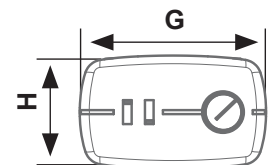

POWER SUPPLY

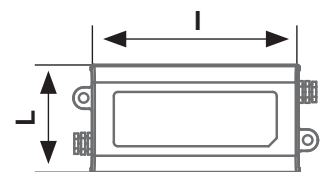

6. INSTALLATION - WALL PREPARATION

Make a hole, through the whole thickness of the wall, of a minimum diameter of $\varnothing D$, with an inclination of 1° towards the exterior. The hole should be located at a minimum height of 2.3m from the ground and 100 mm from the wall side (Figure 1).

	$\varnothing D$
AP19980	162 mm
AP19979	162 mm
AP19984	110 mm
AP19985	110 mm

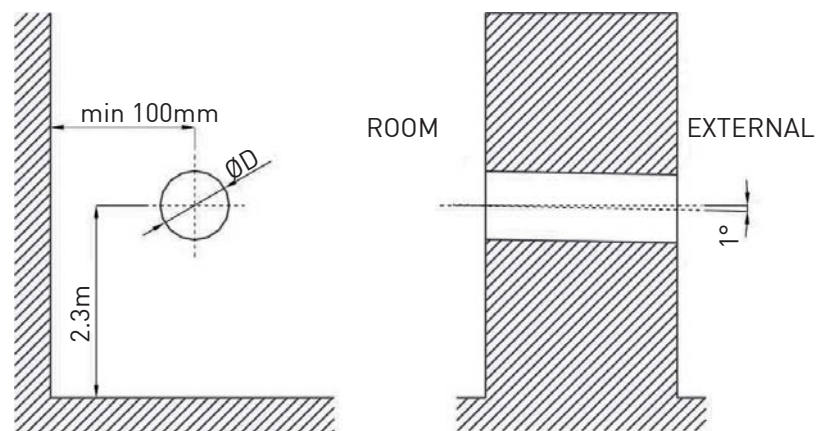
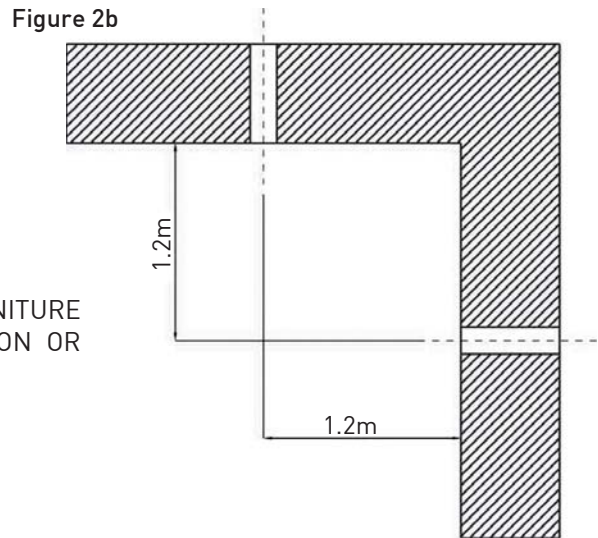
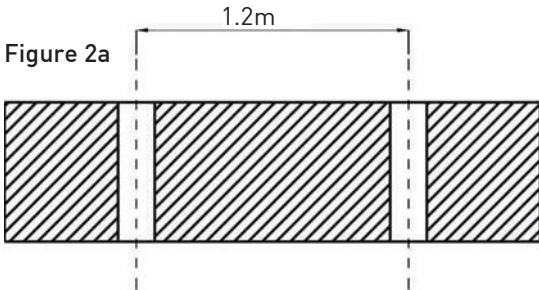

Figure 1

Using two monostanza ventilation systems with Ecomcomfort heat recovery series in the same environment, when mounted on the same wall (figure 2a), the installation must be carried out in such a way that the centers of the drill holes are at a minimum distance of 1.2 meters.

If instead mounted on two corner walls, the centers of the drill holes must be respectively located at 1.2 meters from the opposite wall (fig. 2b).



DO NOT PLACE THE DEVICE ON DELICATE FURNITURE OR PAINTINGS. DO NOT PLACE THE DEVICE ON OR NEAR THERMOSTATS.

7. INSTALLATION OF THE TELESCOPIC TUBE

- Using the handle, pull out the heat exchanger as shown in Figure 3.



Figure 3

- Dust the newly drilled hole with cement mortar.
- Insert the telescopic tube making sure that the larger diameter tube is flush with the outer wall (Figure 4).

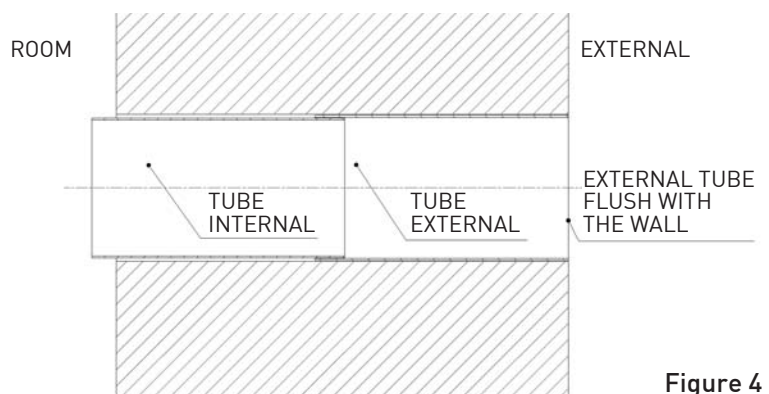

Figure 4

4. Slide the inner tube with respect to the outer tube until it is flush with the wall of the room (Figure 5)

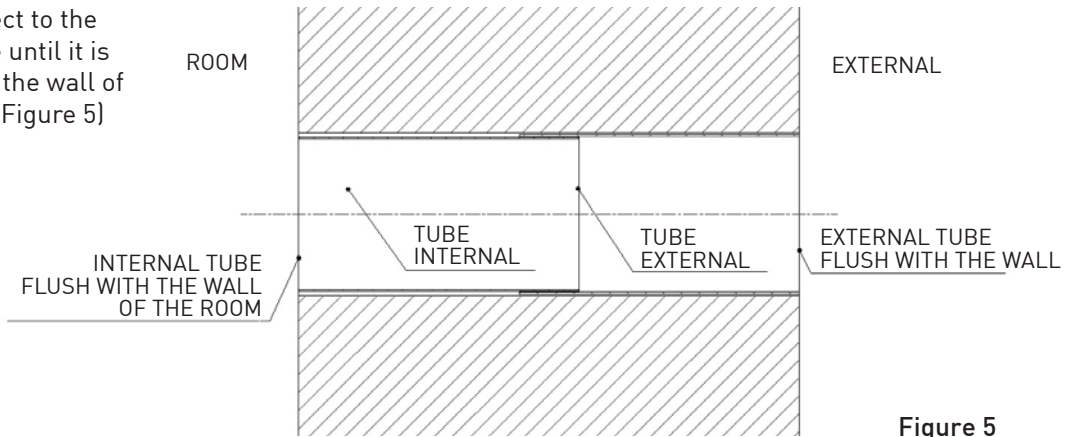

Figure 5

8. INSTALLATION OF THE TELESCOPIC TUBE, GRILL AND HEAT EXCHANGER

1. Wait until the mortar sets.
2. Place the rack "inside out" compressing the springs on the external tube (Figure 6)
3. Secure the grill

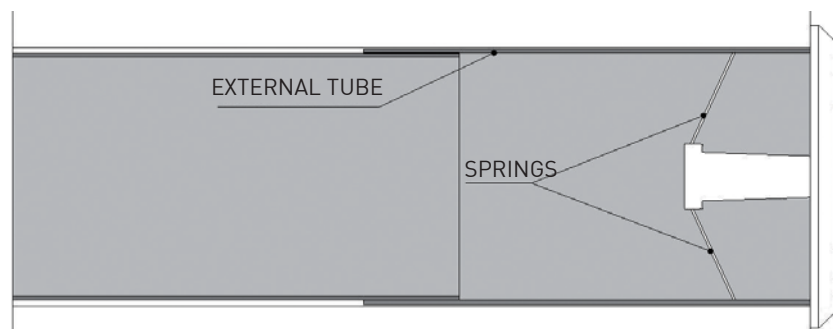

Figure 6

4. Place the heat exchanger at the extremity of the inner tube. (Figure 7)

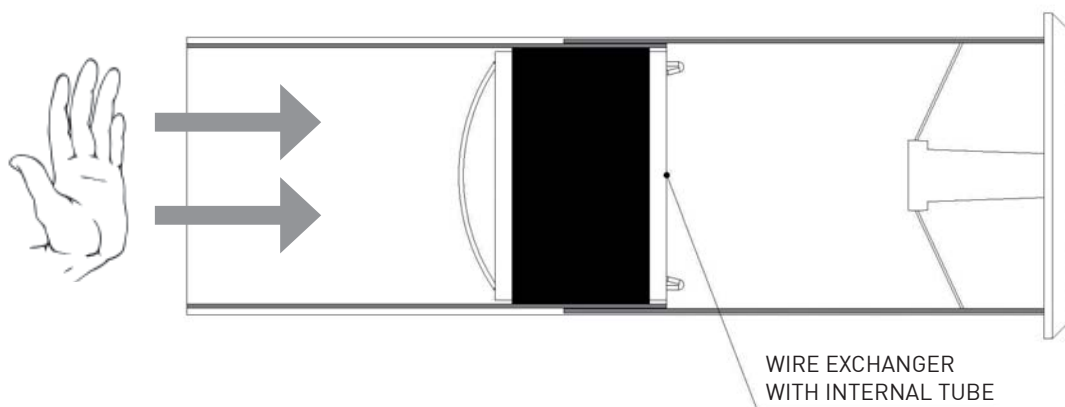

Figure 7

9. INSTALLATION OF FAN UNIT

1. Unhook the cover [2] from the motor support by pressing on the side holes [1] using a small screwdriver (Figure 8).
2. Fracture the shutter provided for the transfer of connections [3], in the case of non-concealed external connections, fracture the zones provided for [4] both on the motor support and on the cover (Figure 9).
3. Fix the motor support at the evacuation hole with screws and raw plugs (Figure 10).
4. Place the power cable in the appropriate place (Figure 11).

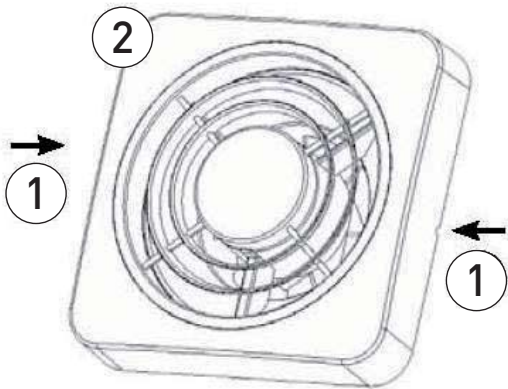

Figure 8

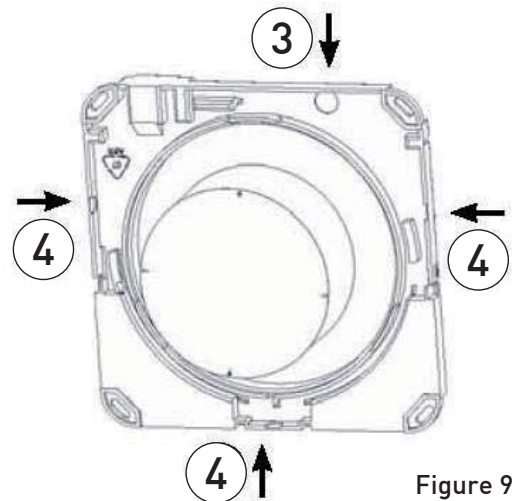

Figure 9

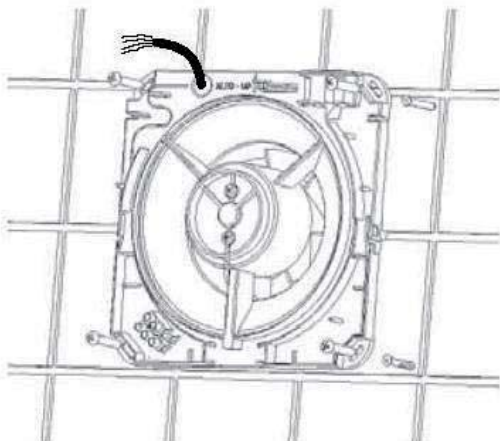

Figure 10

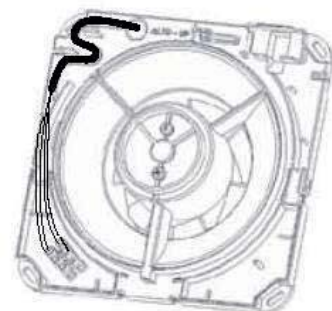

Figure 11

10. ELECTRICAL CONNECTIONS

1. Unscrewing the fastening screws, remove the cover of the control unit. Connect the power supply output (DC OUT) to the control unit respecting the polarity (Figure 12).

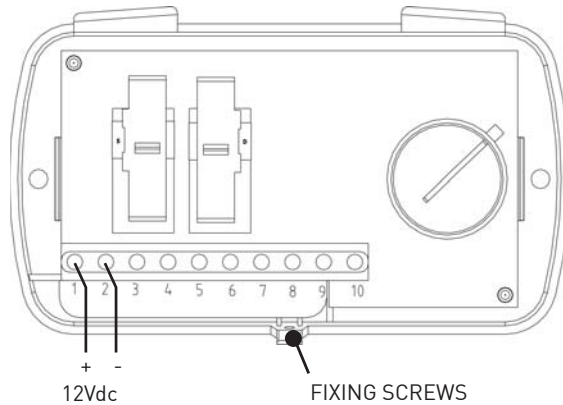

Figure 12

2. Connect the control unit to the terminal of the vacuum/s.

The Ecomcomfort can work with two ventilation units up to a maximum of four. The system is designed to operate in an alternating way. If for example two units are installed, the first device operates by introducing air from the outside, while the second device operates by extracting air from the room. When after some time there is the inversion of the direction of rotation of the fans, the first device extracts the air to the outside while the second device brings the air into the room. The alternation of operation in torque, ensures that the sum of the air flow emitted is equal to the sum of the air flow extracted.

EXAMPLE OF CONNECTION WITH 4 MOTORS:
The pair of motors A-B is in counter phase with the C-D pair (Fig. 13a)

EXAMPLE OF CONNECTION WITH 1 MOTOR:
(Figure 13b)

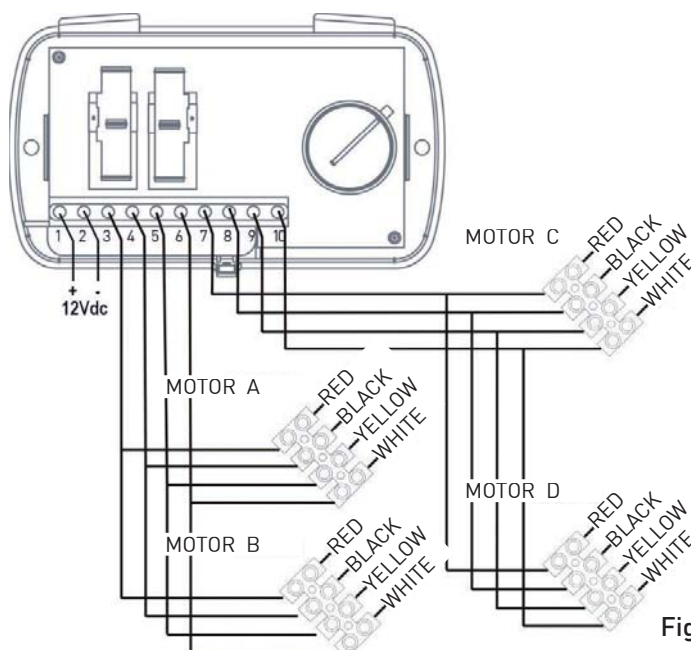

Figure 13a

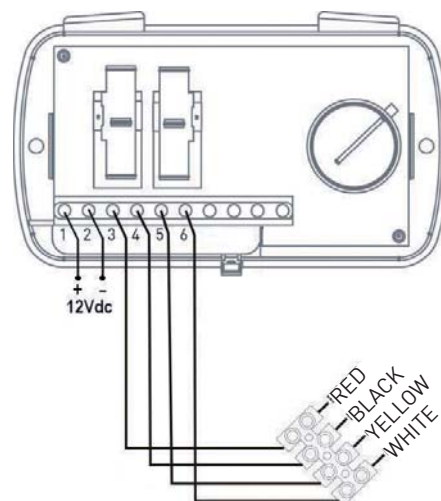

Figure 13b

3. Connect the 12Vdc power supply to the mains by means of a switch which allows the device to be switched off when not in use.
4. Snap closed the cover on the fan motor support unit.
5. Place the cover on the control unit.

11. OPERATION OF THE CONTROL UNIT

The control unit, mounted either on a wall or box 503, is made up of two sliding switches and one control knob. The sliding switch on the left, allows for the modification of the flow between the room and the outside from a maximum of Q_{max} to a minimum of Q_{min} . Besides placing the sliding switch on the left in the OFF position, you get a system shutdown.

The sliding switch on the right provides for three modes of operation:

- **Auto:** changes the flow from extraction to collection of air;
- **In:** air collection only;
- **Out:** air extraction only.

The adjustment knob allows for the variation of the duration of cycles of air collection/extraction, from a minimum of 35 seconds to a maximum of 200 seconds depending on the temperature ΔT difference between the exterior and the interior.

If the difference in temperature ΔT between the room and the exterior is raised, in order to guarantee the thermal output, the time cycle must be the shortest possible (35 seconds). If instead the difference in temperature ΔT is close to zero, the cycle must last as long as possible (200 seconds).

If for example in winter the exterior temperature is -15°C and thus the difference in temperature ΔT between the interior and the exterior is raised, turn the knob to position (1). Unlike a day in spring, where the difference in temperature ΔT is minimal or close to zero, turn the knob to position (2) (Figure 14).

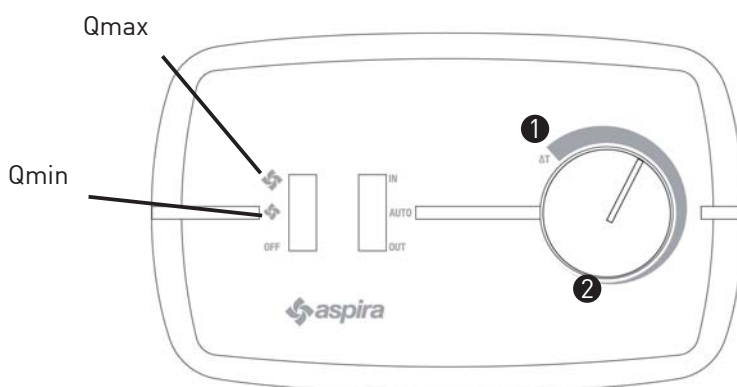

Figure 14

12. CLEANING AND MAINTENANCE

1. Changing the filter: after interrupting the power supply circuit, remove the cover and unscrew the four screws as shown in Figure 15. Clean the filter periodically by immersing it in cold water.

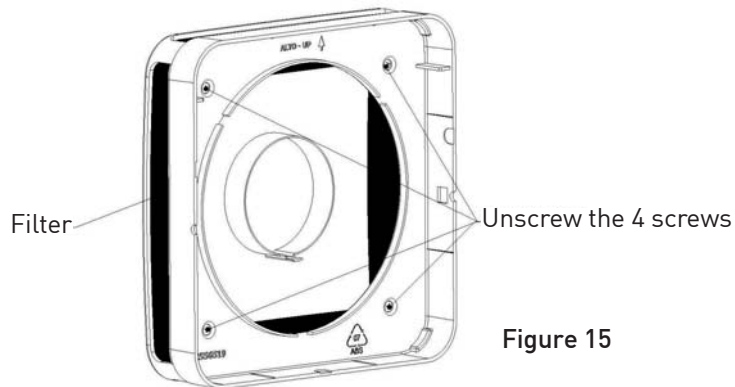

Figure 15

2. CLEANING PLASTICS: After interrupting the power supply circuit with the utmost care, clean the parts that require it with water and neutral detergent.



WARNING:
DO NOT IMMERSE THE ELECTRICAL PARTS IN WATER OR OTHER LIQUID.

13. ACCESSORIES AND SPARE PARTS

Fan unit with heat recovery and grill
Exchange filter G3

Code AP19979 / AP19985
Code AP19978

14. DISPOSAL



WARNING:
Important information concerning the environment friendly disposal of the appliance



This product conforms to EU Directive 2002/96/EC. The symbol of the barred waste bin indicates that, at the end of its useful life, the product has to be collected separately from the domestic waste.
The user will have to take the product to a collection centre for waste electrical and electronic equipment, or return it to a retailer on purchase of a replacement. Failure to do so may incur the penalties established by laws governing waste disposal. Proper differential collection and the subsequent recycling, processing and environmentally compatible disposal of waste equipments avoids unnecessary damage to the environment and possible related health risk and promotes also recycling of the materials used in the appliance.

MERCI D'AVOIR ACHETÉ NOTRE PRODUIT. AVANT TOUTE UTILISATION, VEUILLEZ LIRE ATTENTIVEMENT CE MANUEL, ET CONSERVEZ-LE POUR POUVOIR VOUS Y RÉFÉRER ULTÉRIEUREMENT.

1. DESCRIPTION DU PRODUIT

Unité de ventilation et d'aspiration décentralisée avec récupération de chaleur à très haute efficacité. L'unité fonctionne selon un principe de récupération de chaleur régénérative : à travers un échangeur de chaleur en céramique situé à l'intérieur du dispositif qui accumule la chaleur du flux d'air entrant ou sortant de la pièce, et le restitue quand le flux s'inverse. L'unité de ventilation est contrôlée par un moteur à courant continu Brushless avec fonctionnement à inversion de cycle qui permet un échange d'air continu entre l'intérieur et l'extérieur. L'air est constamment filtré à travers un filtre G3 installé sur la face avant de l'appareil et facilement extractible afin de pouvoir le nettoyer. L'unité est gérée par un circuit électronique de commande monté sur le mur, qui offre trois modes de fonctionnement : automatique, entrée et sortie d'air. De plus le système électronique de commande permet de régler le fonctionnement en fonction de la température interne et de la température externe. L'unité de commande peut gérer le fonctionnement de 4 unités de ventilation différentes en mode combiné et de régler la vitesse de sortie ou d'entrée d'air.

2. DONNÉES TECHNIQUES

Tension d'alimentation unité de ventilation 12 V cc
 Classe de protection de l'unité de commande IP20
 Classe de protection de l'unité de ventilation IPX4

		m ³ /h	Puissance max absorbée	dB(A) 1,5 mt
AP19980 / AP19979	V min	38	2,0 W	28
	V max	60	4,0 W	34
AP19984 / AP19985	V min	12	1,5 W	21
	V max	25	2,0 W	24

3. INSTRUCTIONS GENERALES

 **ATTENTION:**
LISEZ ATTENTIVEMENT LES INSTRUCTIONS DE CE MANUEL POUR ÉVITER LES RISQUES DE CHOC ÉLECTRIQUE, UN INCENDIE OU DES BLESSURES.

- Lire attentivement les instructions contenues dans ce livret, car elles fournissent d'importantes indications sur la sécurité pour l'installation, l'utilisation et la maintenance. Conserver soigneusement ce livret afin de pouvoir le consulter ultérieurement en cas de besoin.
- Après avoir enlevé l'emballage, s'assurer que l'appareil soit intact. En cas de doutes, ne pas se servir de l'appareil et s'adresser au personnel qualifié. Les éléments de l'emballage (sachets en plastique, polystyrène expansé, clous, etc..) ne doivent pas être laissés à la portée des enfants car peuvent représenter des sources potentielles de danger.
- Avant de relier l'appareil, s'assurer que les données indiquées sur la plaquette correspondent à celles du réseau de distribution électrique. (La plaquette est située sur la partie supérieure du porte-moteur).
- Cet appareil ne doit être destiné qu'à l'usage pour lequel il a été expressément conçu, c'est-à-dire pour l'aération des locaux. Tout autre usage doit être considéré impropre et par conséquent dangereux. Le constructeur ne peut pas être tenu pour responsable en cas d'éventuels dommages causés par une utilisation impropre, erronée et irraisonnée.
- L'utilisation d'un appareil électrique quelconque implique l'observation de certaines règles fondamentales. En particulier:
 - Ne pas toucher l'appareil avec les mains ou les pieds mouillés ou humides.
 - Ne pas utiliser l'appareil avec les pieds nus.
 - Ne pas exposer l'appareil aux agents atmosphériques (pluie, soleil, etc...).
 - Ne pas laisser sans surveillance les enfants ou les personnes incapables d'utiliser l'appareil tout seuls.
 - Avant d'effectuer toute opération de nettoyage ou de maintenance, déconnecter l'appareil du réseau d'alimentation électrique et éteindre l'interrupteur de l'installation.
 - En cas de panne et/ou de mauvais fonctionnement de l'appareil, éteindre celui-ci et ne le toucher plus.

- Pour d'éventuelles réparations, s'adresser au vendeur, et demander qu'on utilise les pièces de rechange originaux. Le non-respect de ces normes pourrait compromettre la sécurité de l'appareil. Lorsqu'on décide de ne plus utiliser un appareil de ce type, on recommande de le désactiver en le déconnectant du réseau d'alimentation après avoir débranché l'interrupteur de l'installation. On conseille aussi de rendre inoffensives les parties de l'appareil susceptibles de représenter un danger, spécialement pour les enfants qui pourraient utiliser l'appareil hors d'usage pour leurs jeux.
- L'installation électrique doit être conforme aux Normes pour les installations électriques dans les édifices civils.
- Appareil conforme aux Directives CE2006/95; CE2004/108.
- L'appareil est fabriqué suivant les règles de l'art. Un emploi correct et un entretien régulier assurent une longue durée et fiabilité des parties électriques et mécaniques.
- Cet appareil n'est pas adapté pour être utilisé par des personnes (y compris des enfants) ayant des capacités physiques, sensorielles ou mentales réduites ou sans expérience et connaissance, à moins qu'elles ne soient surveillées ou aient été instruites sur l'utilisation de l'appareil par une personne responsable de leur sécurité. Les enfants devront être surveillés pour s'assurer qu'ils ne jouent pas avec l'appareil.



• L'installation doit être effectuée selon les instructions du constructeur. Une installation incorrecte peut causer des dommages aux personnes, aux animaux et aux choses, envers lesquelles le constructeur ne peut être considéré comme responsable.

- L'appareil est construit en classe II (double isolement) et il ne nécessite pas de mise à terre. Vérifier que la portée électrique de l'installation et de la prise de courant corresponde à la puissance max de l'appareil, indiquée sur la plaquette. En cas de doutes, s'adresser à une personne qualifiée.
- Au moment de l'installation, il est nécessaire de prévoir un interrupteur omnipolaire avec distance d'ouvertures des contacts égale ou supérieure à 3 mm.
- Ne pas laisser l'appareil inutilement branché. Eteindre l'interrupteur général de l'appareil lorsque celui-ci n'est pas utilisé.
- Ne pas obstruer la grille d'aspiration.
- Selon les lois pour la prévention des accidents en vigueur, il faut s'assurer que, après avoir terminé l'installation, la partie mobile ne résulte pas accessible tout à fait. Dans les cas contraire, appliquer la grille de protection appropriée (cod. AP0885, AP0893).
- Si dans la pièce à ventiler il est installé un appareil à gaz (ou autre combustible) il est indispensable de s'assurer préalablement qu'il y ait une adéquate rentrée de l'air pour garantir la parfaite combustion de l'appareil existant et le correct fonctionnement du ventilateur.
- On ne doit pas, installer l'aspirateur dans le même conduit où sont renvoyés les fumées d'un appareil à gaz.
- L'appareil doit évacuer dans un tuyau d'exhalation individuel ou bien directement à l'extérieur.
- L'installation peut être effectuée indifféremment au mur ou au plafond.

4. CONTENU DE L'EMBALLAGE

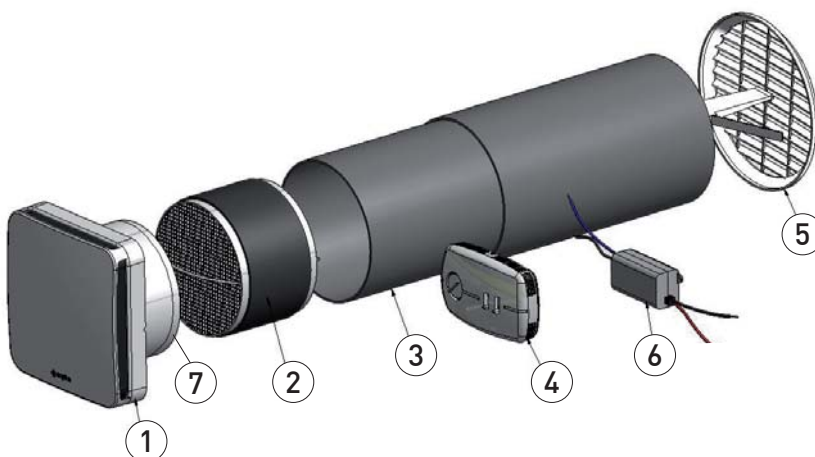

1. Unité de ventilation
2. Échangeur de chaleur avec poignée d'extraction
3. Tuyau télescopique
4. Unité de commande
5. Grille intérieur/extérieur
6. Alimentateur 12 V cc
7. Régulateur de débit

Feuillet d'instructions

5. DIMENSIONS

	A	B	C	D	E	F	G	H	I	L	
ECOCOMFORT 160	180	160	530	47	20	190	140	85	140	85	(mm)
ECOCOMFORT SAT 160		160	530								
ECOCOMFORT 100		107	570								
ECOCOMFORT SAT 100		107	570								

UNITÉ DE VENTILATION AVEC RÉCUPÉRATEUR

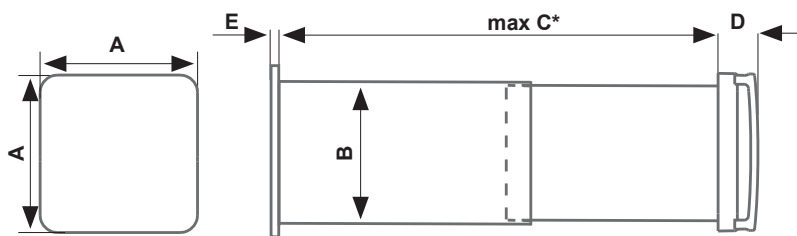

GRILLE INTÉRIEUR/ EXTÉRIEUR

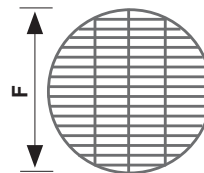

UNITÉ DE COMMANDE

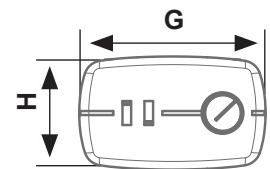

* pour des murs d'une épaisseur inférieure à 280 mm, taillez le tuyau si nécessaire et utilisez une grille externe standard (non fourni).

ALIMENTATEUR

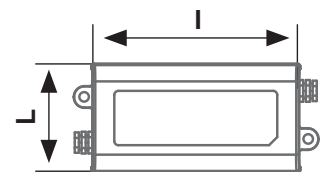

6. INSTALLATION - PRÉPARATION DU MUR

Réalisez, sur toute l'épaisseur du mur, un trou d'un diamètre minimum de $\varnothing D$ avec une inclinaison de 1° vers l'extérieur. Le trou doit être positionné à une hauteur minimale de 2,3 m du sol et à 100 mm d'éventuels murs latéraux (fig. 1).

	$\varnothing D$
AP19980	162 mm
AP19979	162 mm
AP19984	110 mm
AP19985	110 mm

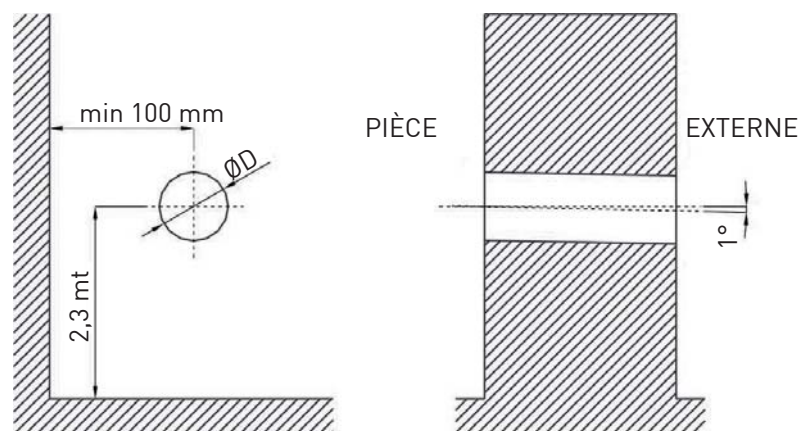
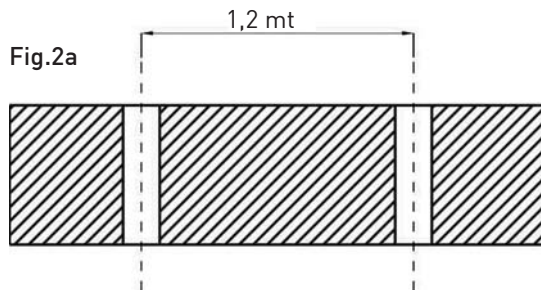

Fig.1

Si vous souhaitez utiliser deux systèmes de ventilation mono-pièce avec récupération de chaleur série Ecocomfort dans un même environnement, et en cas de montage sur le même mur (fig. 2a), l'installation doit être effectuée de façon à ce que le centre des trous de carottage se trouve à une distance d'au moins 1,2 mètre l'un de l'autre. En cas de montage sur deux murs faisant angle, le centre des trous de carottage doivent se trouver respectivement

à 1,2 mètre de la paroi opposée (fig. 2b).



NE PLACEZ PAS L'APPAREIL AU-DESSUS DE MEUBLES FRAGILES OU DE TABLEAUX. NE PLACEZ PAS L'APPAREIL AU-DESSUS OU À PROXIMITÉ D'UN THERMOSTAT AMBIANT.

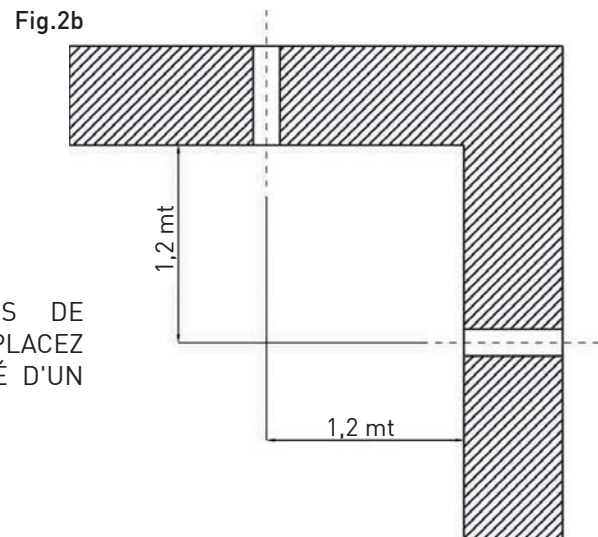

7. INSTALLATION DU TUYAU TÉLESCOPIQUE

1. A l'aide de la poignée prévue à cet effet, retirez l'échangeur de chaleur comme indiqué sur la fig. 3.



Fig. 3

2. Saupoudrez le trou à peine foré avec du laitier de ciment.
3. Insérez le tuyau télescopique en vous assurant que le tube le plus large soit parallèle au mur externe (fig. 4).

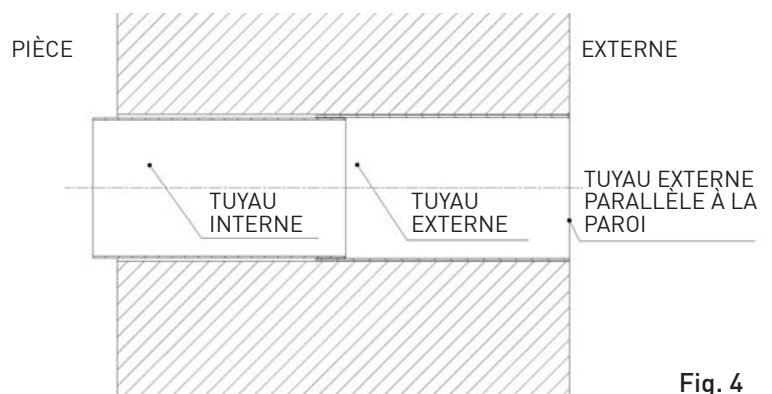

Fig. 4

4. Faites glisser le tuyau interne le long du tuyau externe en le plaçant en parallèle avec le mur de la pièce (fig. 5)

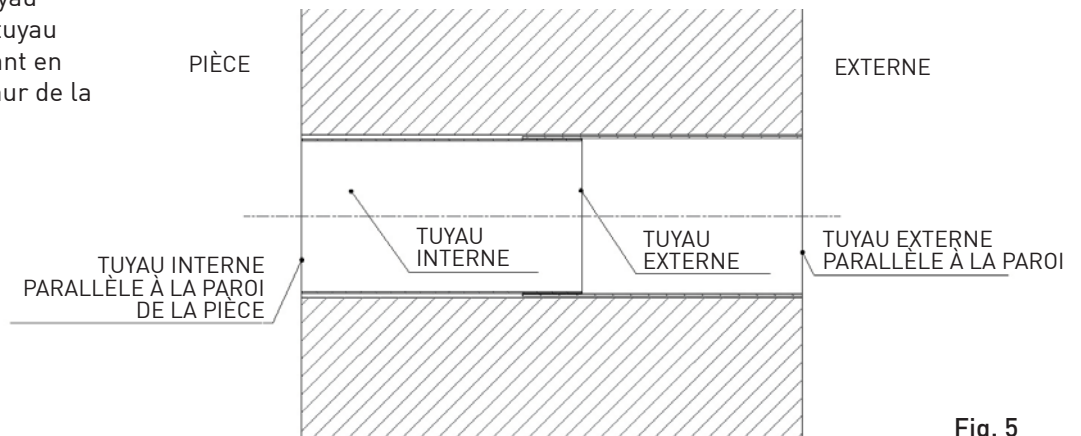

Fig. 5

8. INSTALLATION DU TUYAU TÉLESCOPIQUE, DE LA GRILLE ET DE L'ÉCHANGEUR DE CHALEUR

1. Attendez que le laitier ait fini de prendre.
2. Insérez la grille « intérieur extérieur » en comprimant les ressorts sur le tuyau externe (fig.6)
3. Fixez la grille

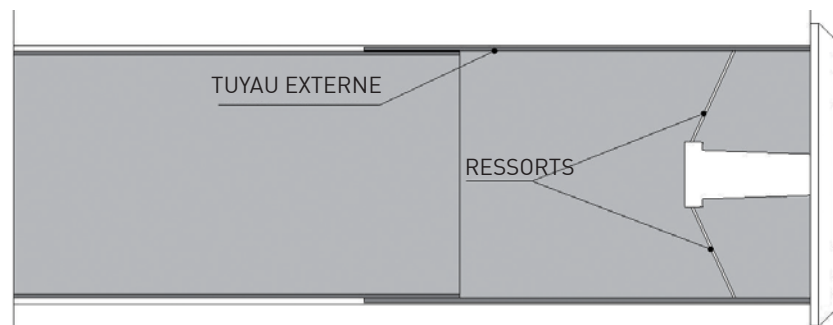

Fig. 6

4. Insérez l'échangeur de chaleur jusqu'à l'extrémité du tuyau interne. (fig. 7)

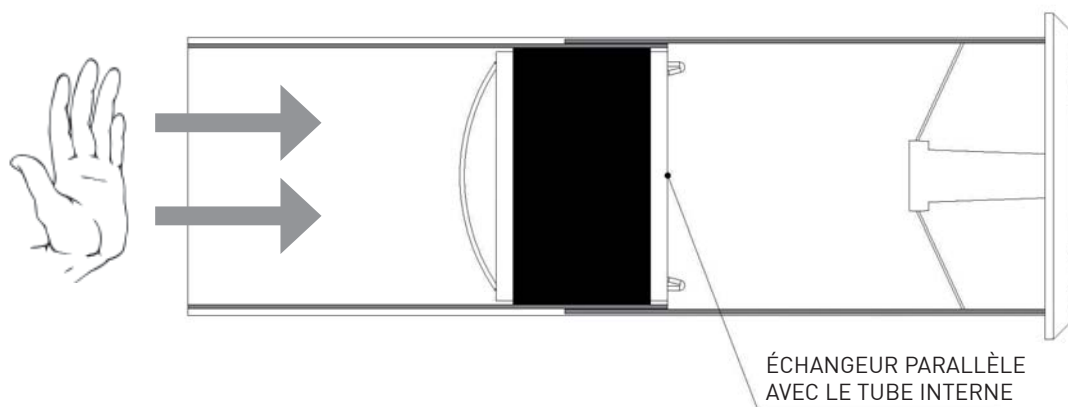

Fig. 7

9. INSTALLATION DE L'UNITÉ DE VENTILATION

1. Décrochez le couvercle [2] du porte-moteur en appuyant sur les trous latéraux [1] à l'aide d'un petit tournevis (fig. 8).
2. Fracturez le volet prévu pour le passage des branchements [3], en cas de branchements externes découverts, fracturez les zones prévues [4] sur le porte-moteur que sur le couvercle (fig. 9).
3. Fixez le porte-moteur en face du trou de déchargement à l'aide de vis et de chevilles (fig. 10).
4. Positionnez le câble d'alimentation dans l'emplacement antitraction prévu à cet effet (fig. 11).

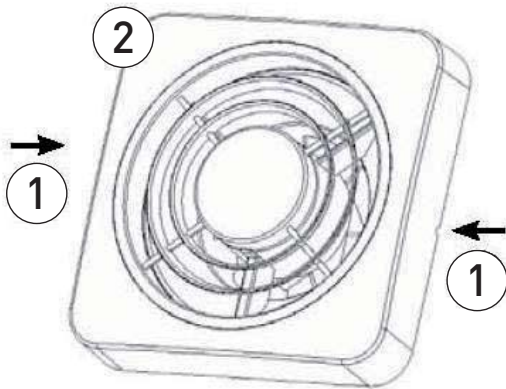

Fig. 8

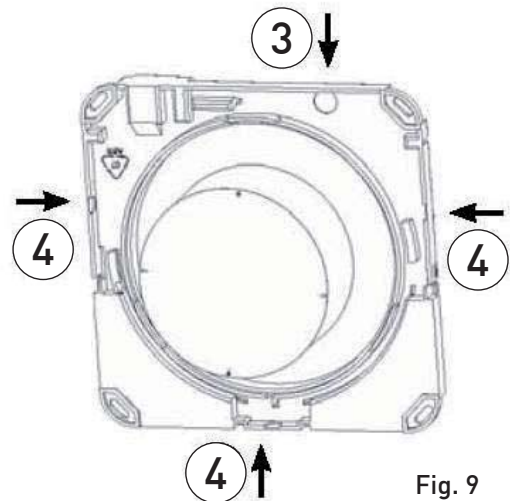

Fig. 9

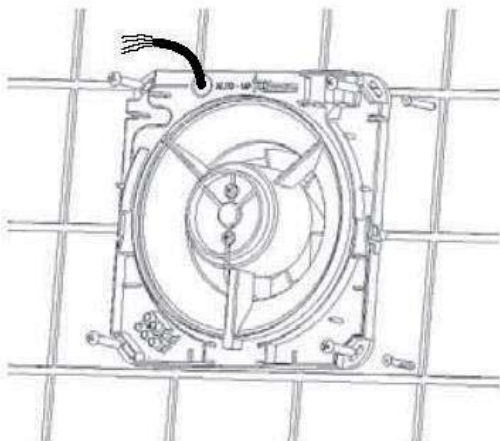

Fig. 10

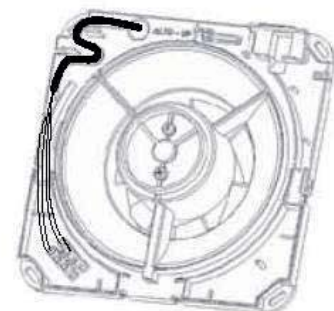

Fig. 11

10. BRANCHEMENTS ÉLECTRIQUES

- Démontez le couvercle de l'unité de commande en dévissant . Branchez les câbles de sortie de l'alimentateur (DC OUT) à l'unité de commande en respectant les polarités (fig. 12).

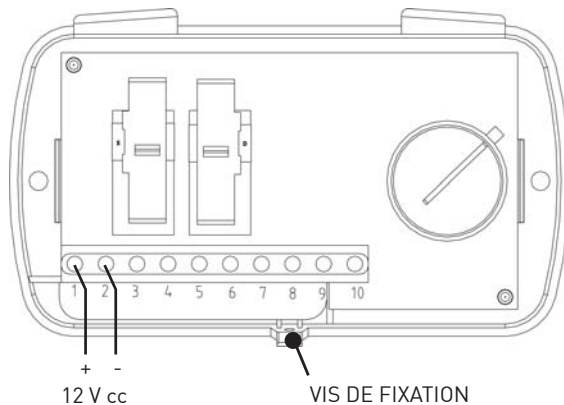

Fig. 12

- Branchez l'unité de commande au bornier de l'aspirateur.

L'Ecocomfort peut fonctionner avec deux unités de ventilation, jusqu'à un maximum de quatre unités. Le système a été conçu pour fonctionner de façon alternée. Si, par exemple, deux unités sont installées dans une même pièce, le premier dispositif fonctionne et envoie de l'air provenant de l'extérieur, alors que le second dispositif, quant à lui, extrait l'air de la pièce. Quand, après un certain temps, le sens de rotation des hélices s'inverse, le premier appareil extrait l'air vers l'extérieur tandis que le deuxième appareil introduit l'air dans la pièce. Le fonctionnement alterné en couple permet d'assurer que la somme du débit d'air introduit est égale à la somme du débit extrait.

EXEMPLE DE BRANCHEMENT AVEC 4 MOTEURS :
Le couple de moteurs A-B est en contre-phase avec le couple C-D (fig. 13a)

EXEMPLE DE BRANCHEMENT AVEC 1 MOTEUR :
(fig. 13b)

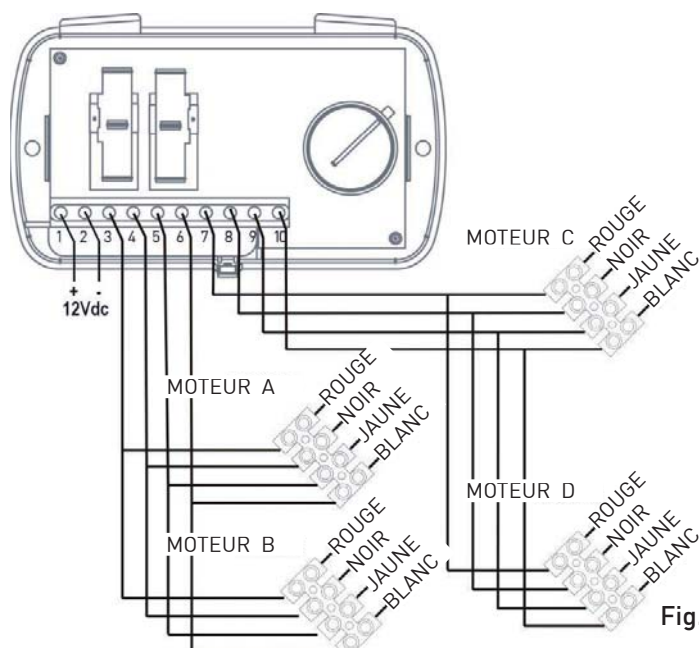

Fig. 13a

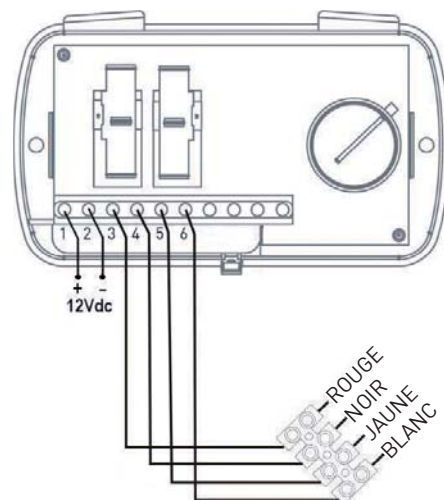

Fig. 13b

3. Branchez l'alimentateur 12 V cc au réseau électrique au moyen d'un interrupteur qui permet d'éteindre l'appareil quand celui-ci n'est pas utilisé.
4. Remplacez le couvercle en le clipsant sur le porte-moteur de l'unité de ventilation.
5. Remplacez le couvercle sur l'unité de commande.

11. FONCTIONNEMENT DE L'UNITÉ DE COMMANDE

L'unité de commande, montée sur la paroi ou sur la boîte 503, est constituée de deux déviateurs à coulisse et d'une poignée de réglage. Le déviateur à coulisse de gauche permet de modifier le débit échangé entre la pièce et l'extérieur entre d'une valeur maximale de Q_{max} à une valeur minimale de Q_{min} . De plus, le système peut être arrêté en basculant le déviateur à coulisse de droite en position OFF.

Le déviateur à coulisse de droite compte trois modes de fonctionnement :

- **Auto** : alterne le flux entre entrée et sortie d'air ;
- **In** : entrée d'air uniquement ;
- **Out** : sortie d'air uniquement.

La poignée de réglage permet de modifier la durée du cycle d'entrée/sortie d'air, à partir d'un minimum de 35 secondes et jusqu'à un maximum de 200 secondes, selon la différence de température ΔT entre l'extérieur et l'intérieur.

Si la différence de température ΔT entre la pièce et l'extérieur est élevée, le temps de cycle doit être le plus faible possible (35 secondes) afin de garantir un bon rendement thermique. Si au contraire la différence de température ΔT est proche de zéro, le cycle doit durer le plus longtemps possible (200 secondes).

Si, par exemple en hiver, la température externe est de -15°C , et donc la différence de température ΔT entre l'extérieur et l'intérieur est élevée, tournez la poignée en position (1). Au contraire, par une journée de printemps, ou la différence de température ΔT est minimale ou proche de zéro, tournez la poignée en position (2) (fig. 14).

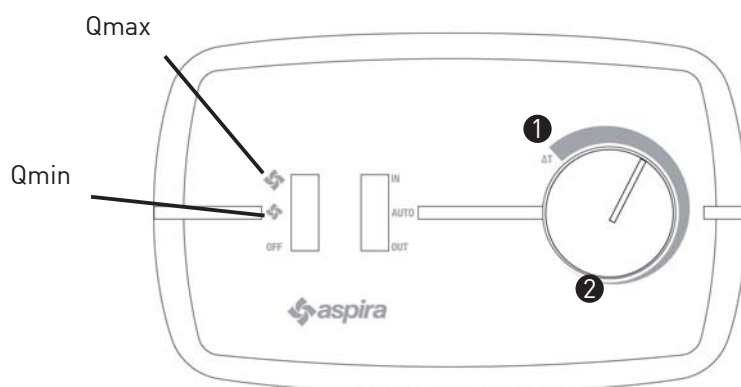

Fig. 14

12. NETTOYAGE ET ENTRETIEN

1. Remplacement du filtre : après avoir interrompu le circuit d'alimentation, démontez le couvercle et dévissez les quatre vis comme indiqué sur la figure 15. Nettoyez régulièrement le filtre en le plongeant dans de l'eau froide.

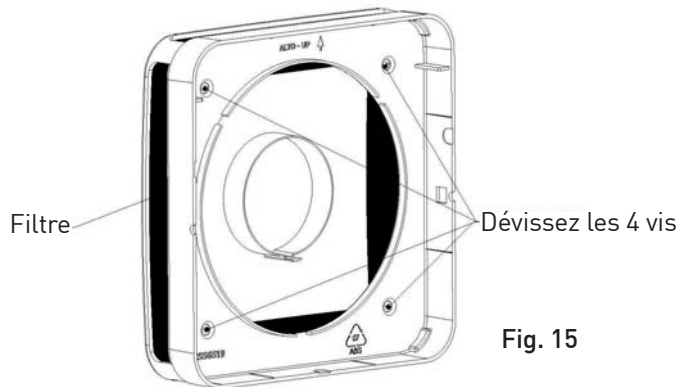

Fig. 15

2. NETTOYAGE DES PLASTIQUES : Après avoir interrompu le circuit d'alimentation, nettoyez avec le plus grand soin les pièces qui le nécessitent avec de l'eau et un savon neutre.



ATTENTION :

NE JAMAIS PLONGER LES PARTIES ÉLECTRIQUES DANS DE L'EAU OU DANS D'AUTRES LIQUIDES.

13. ACCESSOIRES ET PIÈCES DE RECHANGE

Unité de ventilation avec récupérateur et grille
Filtre G3 de rechange

Réf. AP19979 / AP19985

Réf. AP19978

14. DISPOSAL



ATTENTION:

Informations importantes pour l'élimination respectueuse de l'environnement de l'unité



Ce produit conforme à la Directive européenne 2002/96/CE. Le symbole de la poubelle barrée indique que, à la fin de la durée de vie utile, le produit doit être collectés séparément des déchets domestiques.

L'utilisateur devra prendre le produit à un centre de collecte des déchets d'équipements électriques et électroniques, ou le retourner à un détaillant à l'achat d'un remplaçant. Ne pas le faire mai courbes et les pénalités forfaitaires établis par les lois régissant l'élimination des déchets.

L'élimination appropriée de collecte différencié et le recyclage ultérieur, le traitement et compatible avec l'environnement des déchets d'équipements inutiles évite les dommages à l'environnement et risque pour la santé liés possible et également la promotion du recyclage des matériaux utilisés dans l'appareil.

DANKE FÜR DEN KAUF UNSERES PRODUKTES. LESEN SIE BITTE VOR GEBRAUCH DIESES BENUTZERHANDBUCH SORGFÄLTIG DURCH UND BEWAHREN SIE ES FÜR ZUKÜNFTIGE NACHSCHLAGEZWECKE AUF.

1. PRODUKTBESCHREIBUNG

Dezentralisiertes Lüftungs- und Absauggerät mit hocheffizienter Wärmerückgewinnung. Das Gerät funktioniert auf der Basis der regenerativen Wärmerückgewinnung: Ein Keramik-Wärmetauscher im Inneren des Geräts fängt die Wärme auf, die vom Luftstrom im Zimmer abgegeben wird, und gibt diese wieder ab, wenn der Strom seine Richtung ändert. Der Ventilator wird von einem bürstenlosen Gleichstrommotor mit Rückwärtszyklus kontrolliert, der den kontinuierlichen Luftaustausch zwischen dem Innen- und dem Außenbereich erlaubt. Die Luft wird kontinuierlich durch einen G3-Filter am Gerätevorderteil gefiltert, der zur Reinigung problemlos abgenommen werden kann. Das Gerät wird von einem an die Wand zu montierenden elektronischen Steuergerät mit drei Operationsarten bedient: Automatisch, Luftsammlung, Luftabsaugung. Darüber hinaus erlaubt das elektronische Steuergerät die Anpassung des Geräts an den Unterschied zwischen Innen- und Außentemperatur. Mit dem Steuergerät können bis zu 4 Ventilationsgeräte kombiniert und die Geschwindigkeit von Luftabsaugung und Luftsammlung geregelt werden.

2. TECHNISCHE DATEN

Netzteil Ventilator		12Vdc		
Schutzgrad Steuergerät		IP20		
Schutzgrad Ventilator		IPX4		
		m ³ /h	Maximalleistung	dB(A) 1,5 mt
AP19980 / AP19979	V min	38	2,0 W	28
	V max	60	4,0 W	34
AP19984 / AP19985	V min	12	1,5 W	21
	V max	25	2,0 W	24

3. SAFETY INSTRUCTIONS



WARNUNG!

DIE ANWEISUNGEN IN DIESEM BEDIENUNGSANLEITUNG SORGFÄLTIG LESEN, UM DIE GEFAHR VON STROMSCHLÄGEN, FEUER ODER VERLETZUNGEN ZU VERMEIDEN.

- Die in dem vorliegenden Heft enthaltenen Anweisungen sind aufmerksam durchzulesen, da sie bedeutende Angaben über Installations, Gebrauchs und Wartungssicherheit liefern. Diese Anleitungen sind sorgfältig aufzubewahren, so daß sie zu einem späteren Zeitpunkt zum Nachschlagen dienen.
- Sich nach dem Auspacken vergewissern, daß das Gerät unbeschädigt ist. Im Zweifelsfall das Gerät nicht benutzen sich an Fachpersonal wenden. Die Verpackungen (Plastiktüten, Polystyryl, Nägel usw.) nicht in Reichweite von Kindern lassen, da sie eine mögliche Gefahrenquelle sein können.
- Vor dem Anschließen des Gerätes ist sicherzustellen, daß die Gerätedaten auf dem Herstellerschild mit denen des Stromnetzes übereinstimmen (das Schild befindet sich oben am Motorträger).
- Das Gerät ist nur für den Gebrauch bestimmt, für den es entwickelt wurde, und zwar zur Entlüftung vor Räumen. Jeder davon abweichende Gebrauch ist unkorrekt und daher gefährlich. Der Hersteller haftet nicht für Schäden, die durch unsachgemäßen, falschen und unvernünftigen Gebrauch entstehen.
- Bei der Benutzung von Elektrogeräten im allgemeinen sind folgende grundsätzliche Regeln einzuhalten. Insbesondere:
 - Das Gerät nie mit nassen oder feuchten Händen und Füßen berühren.
 - Das Gerät nicht bei bloßen Füßen benutzen.
 - Das Gerät keinen Witterungseinflüssen (Regen, Sonne usw.) aussetzen.
 - Darauf achten, daß das Gerät nicht von Kindern oder Behinderten unbeaufsichtigt benutzt wird.
- Vor Reinigungs oder Wartungsarbeiten ist das Gerät durch Ausschalten des Anlagenschalters vom Stromnetz zu trennen.
- Bei Störungen und/oder fehlerhaftem Betrieb, ist das Gerät abzuschalten. Nicht gewaltsam öffnen.
- Im Reparaturfall wenden Sie sich an den Händler und verlangen Sie Original-Ersatzteile. Bei Nichtbeachtung

dieser Regel kann die Sicherheit des Gerätes in Frage gestellt werden. - Sollten Sie sich dazu entschließen, ein Gerät dieser Art nicht mehr zu benutzen, ist der Anlagenschalter auszuschalten und das Gerät vom Stromnetz abzutrennen.

- Desweiteren empfehlen wir, die besonders für Kinder gefährlichen Teile zu neutralisieren, da sie das nicht mehr gebrauchte Gerät als Spielzeug benutzen könnten.
- Die Ausführung der elektrischen Anlage muß den CEI 64/8 Worschriften "Richtlinien für elektrische Anlagen in Zivilgebäuden" entsprechen.
- Das Gerät entspricht den Richtlinien CE2006/95; CE2004/108.
- Da das Gerät fachgerecht hergestellt wurde, bleiben bei einem korrekten Gebrauch und einer regelmässigen Wartung die Lebensdauer und die elektrische sowie mechanische Zuverlässigkeit konstant.
- Dieses Gerät ist nicht für den Verwendung durch Personen (einschließlich Kinder) mit reduzierten körperlichen, sensorischen oder mentalen Fähigkeiten, ohne Erfahrung und Kenntnis geeignet, sofern sie nicht durch Personen, die für ihre Sicherheit verantwortlich sind, beaufsichtigt oder über die Verwendung des Geräts unterrichtet werden. Kinder sollten beaufsichtigt werden, um sicherzustellen, dass sie nicht mit dem Gerät spielen.



- Die Installation ist nach den Anweisungen des Herstellers vorzunehmen.
- Eine falsche Installation kann Schäden an Personen, Tieren oder Sachen verursachen, für die der Hersteller nicht haftet.
- Das Gerät ist nach den Regeln der doppelten Isolierung (Klasse II) hergestellt worden und braucht demzufolge keine Erdung.
- Überprüfen, ob die elektrische Leistung der Anlage und der Steckdose der auf dem Geräteschild angegebenen Höchstleistung entspricht. Im Zweifelsfall wenden Sie sich an einen Fachmann.
- Bei der Installation ist ein allpoliger Schalter mit Kontaktöffnungsweite von 3 mm oder mehr vorzusehen.
- Das Gerät nicht unnützlich eingeschaltet lassen. Bei Nichtbenutzung den Hauptschalter ausschalten. Das Lüftungsgitter nicht verstopfen.
- Laut den gültigen Unfallschutzvorschriften sicherstellen, daß es nach erfolgter Installation des Entlüfters auf keine Weise möglich ist, von der Druckseite aus an in die in Bewegung stehenden Teile zu gelangen. Sonst das dazu bestimmte Schutzgitter anbringen (cod. AP0885, AP0893).
- Wenn im zu entlüftenden Raum ein Gasgerät (oder anderer Brennstoff) vorhanden ist, muß unbedingt kontrolliert werden, ob die wieder zugeführte Luft für eine einwandfreie Verbrennung und einen korrekten Betrieb des Entlüfters ausreicht.
- Den Entlüfter nicht an dieselbe Leitung anschließen, durch welche die Abgase des Gasgerätes geführt werden.
- Die Installation kann sowohl an der Wand als auch an der Decke vorgenommen werden.

4. VERPACKUNGSINHALT

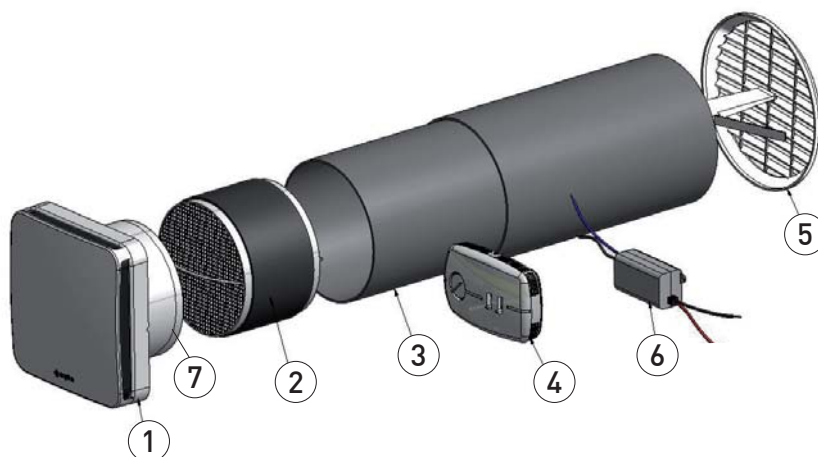

1. Ventilator
2. Wärmetauscher mit Herausziehgriff
3. Teleskoprohr
4. Steuergerät
5. Gitter innen/außen
6. Netzteil 12Vcc
7. Durchflussgleichrichter

Anleitung

5. ABMESSUNGEN

	A	B	C	D	E	F	G	H	I	L	
ECOCOMFORT 160	180	160	530	47	20	190	140	85	140	85	(mm)
ECOCOMFORT SAT 160		160	530								
ECOCOMFORT 100		107	570								
ECOCOMFORT SAT 100		107	570								

VENTILATOR MIT WÄRMERÜCKGEWINNUNG

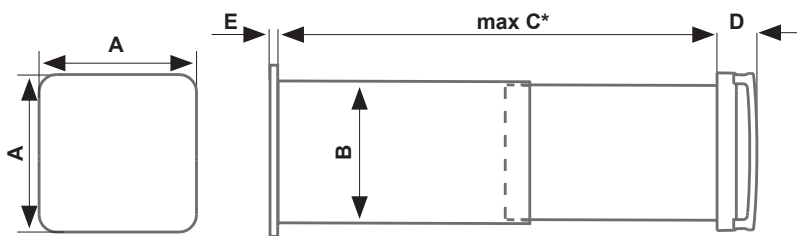

GITTER INNEN/ AUSSEN

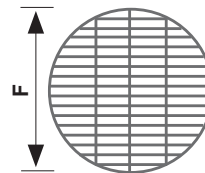

STEUERGERÄT

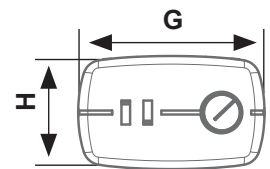

* Für eine Wanddicke unter 280mm schneiden Sie das Rohr nach Bedarf zu und verwenden Sie einen standardmäßigen Außengrill (wird nicht mitgeliefert).

NETZTEIL

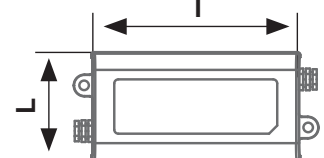

6. INSTALLATION - VORBEREITUNG DER WAND

Bohren Sie ein Loch mit einem Mindestdurchmesser von $\varnothing D$ und einer 1° -Neigung nach außen durch die gesamte Wanddicke hindurch. Das Loch sollte sich auf einer Mindesthöhe von 2,3m vom Boden aus gemessen und 100mm von der Wandseite entfernt befinden (Abbildung 1).



Abbildung 1

Möchten Sie zwei monostanza Lüftungssysteme mit der Ecocomfort Wärmerückgewinnungsserie im selben Raum verwenden und an dieselbe Wand montieren (Abbildung 2a), muss die Installation so vorgenommen werden, dass die Zentren der Bohrlöcher einen Mindestabstand von 1.2 Metern haben.

Möchten Sie die Lüftungssysteme stattdessen an zwei Eckwände montieren, müssen die Zentren der Bohrlöcher 1.2 Meter von denen der gegenüberliegenden Wand entfernt liegen. (Abb. 2b).

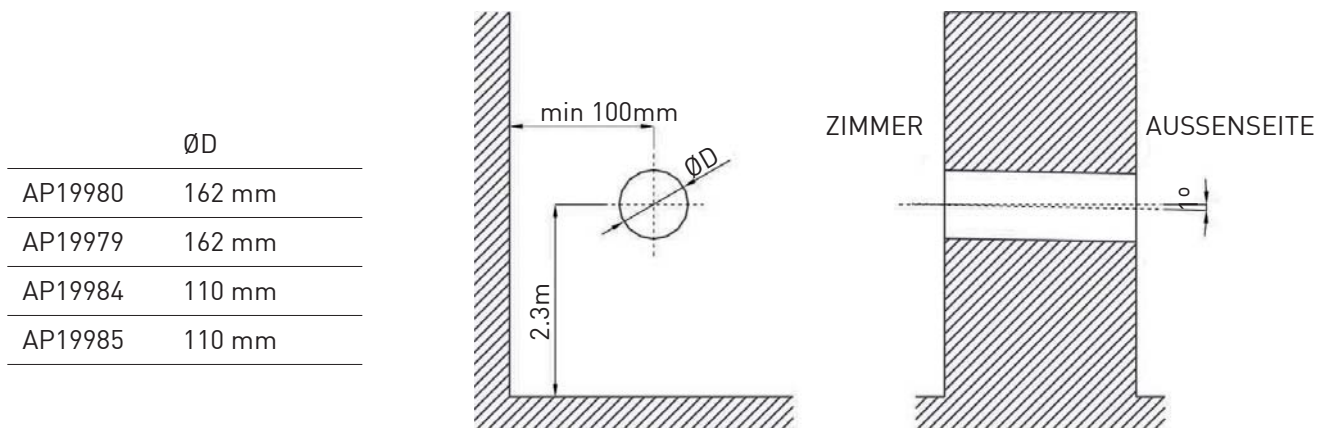
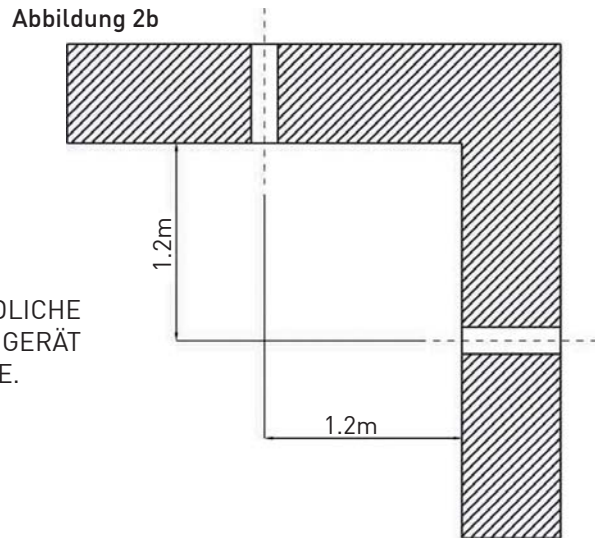
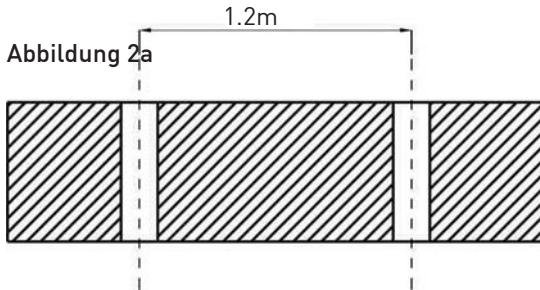

STELLEN SIE DAS GERÄT NICHT AUF EMPFINDLICHE MÖBEL ODER GEMÄLDE. STELLEN SIE DAS GERÄT NICHT AUF THERMOSTATE ODER IN DEREN NÄHE.

7. INSTALLATION DES TELESKOPROHRS

1. Ziehen Sie den Wärmetauscher mithilfe des Herausziehgriffs heraus, wie in Abbildung 3 gezeigt.



Abbildung 3

2. Bestäuben Sie das frisch gebohrte Loch mit Zementmörtel.
3. Führen Sie das Teleskoprohr ein und stellen Sie dabei sicher, dass das Rohr mit dem größeren Durchmesser bündig mit der Wand abschließt (Abbildung 4).



Abbildung 4

4. Führen Sie das innere Rohr in Übereinstimmung mit dem äußeren Rohr ein, bis es mit der Zimmerwand bündig abschließt (Abbildung 5)

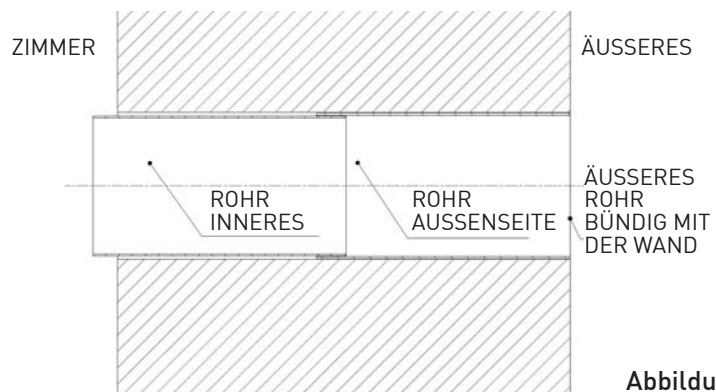
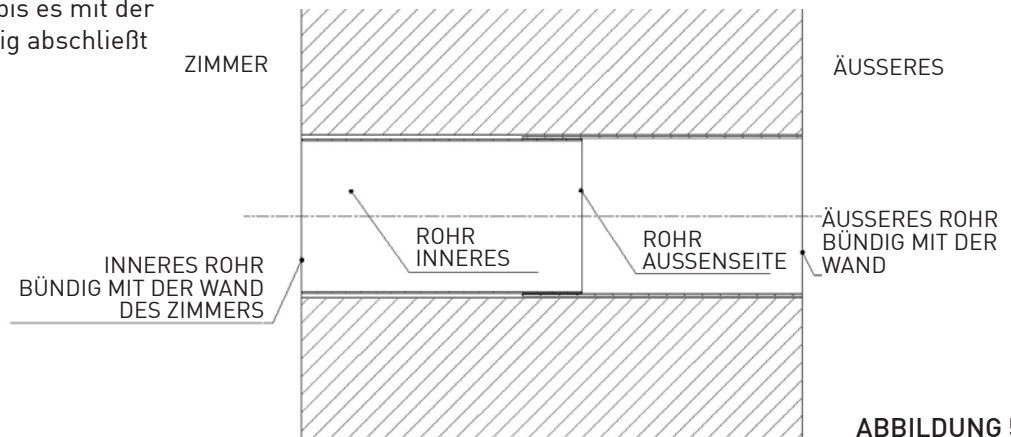

8. INSTALLATION VON TELESKOPROHR, GRILL UND WÄRMETAUSCHER

1. Warten Sie, bis der Mörtel fest wird.
2. Bringen Sie das Gitter "auf links" an, indem Sie die Federn auf dem äußeren Rohr (Abbildung 6) zusammendrücken



Abbildung 6

3. Befestigen Sie den Grill
4. Bringen Sie den Wärmetauscher am Ende des inneren Rohrs an. (Abbildung 7)

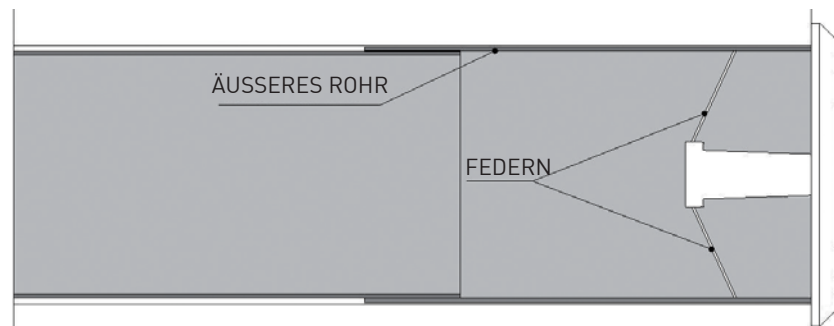

Abbildung 7

9. INSTALLATION DES VENTILATORS

1. Nehmen Sie den Deckel [2] vom Motorträger, indem Sie mithilfe eines kleinen Schraubenziehers auf die seitlichen Löcher [1] drücken (Abbildung 8).
2. Brechen Sie die für das Legen von Verbindungen vorgesehene Blende auf [3], im Falle von offen liegenden äußeren Verbindungen, brechen Sie die dafür vorgesehenen Blenden auf dem Motorträger und auf dem Deckel [4] auf (Abbildung 9).
3. Bringen Sie den Motorträger mit Schrauben und Dübeln an der Austrittsöffnung an (Abbildung 10).
4. Bringen Sie das Stromkabel an der dafür vorgesehenen Stelle an (Abbildung 11).

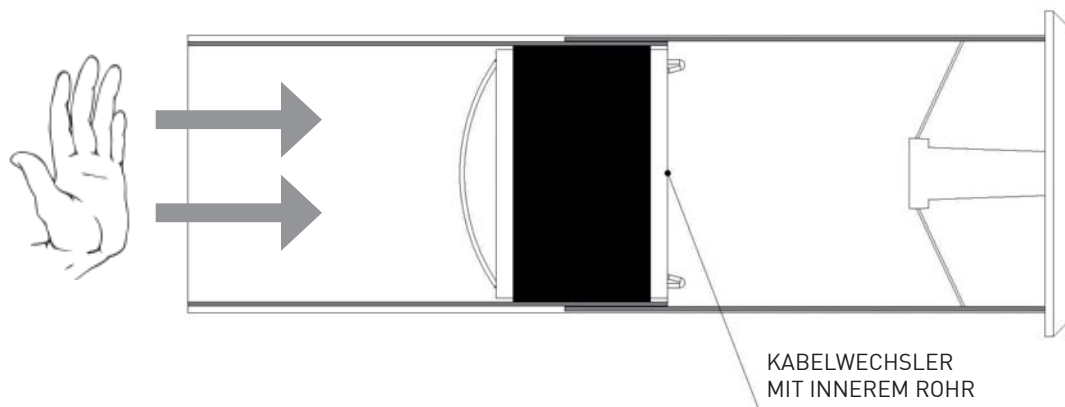

Abbildung 8



Abbildung 9

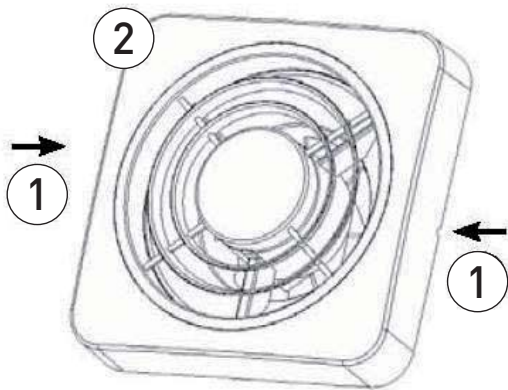

Abbildung 10

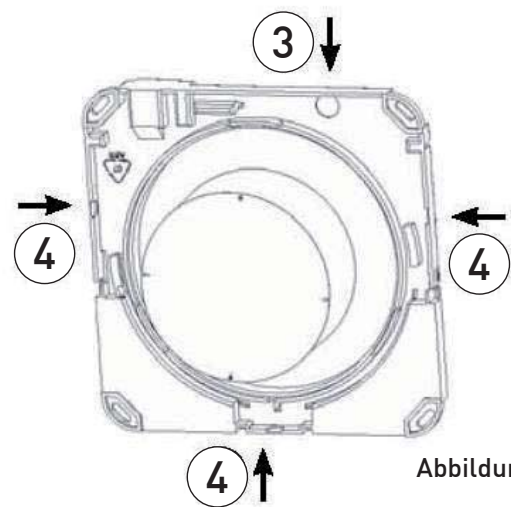

Abbildung 11

10. ELEKTRISCHE VERBINDUNGEN

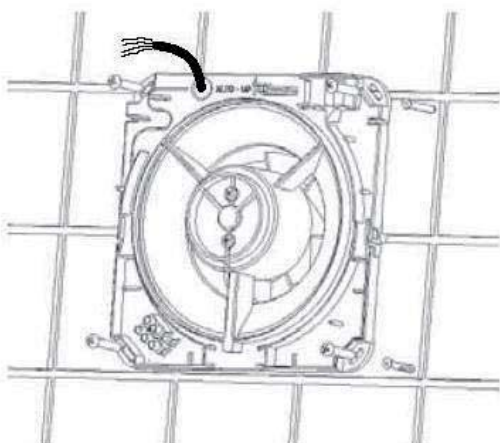
- Entfernen Sie die Befestigungsschrauben und nehmen Sie den Deckel des Steuergeräts ab. Verbinden Sie den Ausgang des Netzteils (DC OUT) unter Beachtung der Polarität mit dem Steuergerät (Abbildung 12).

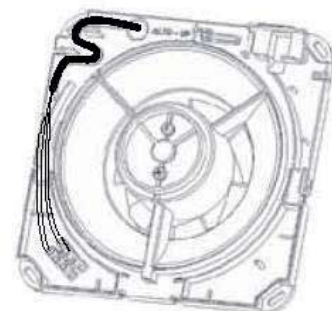

Abbildung 12

- Verbinden Sie das Steuergerät mit dem Klemmenbrett des/der Sauger.

Der Ecomcomfort kann mit zwei bis vier Lüftungseinheiten arbeiten. Das System funktioniert mit sich abwechselnden Lüftungseinheiten. Sind beispielsweise zwei Einheiten installiert, bringt das erste Gerät Luft von außen herein, während das zweite Gerät Luft aus dem Zimmer absaugt. Wenn dann nach einiger Zeit die Ventilatoren ihre Richtung ändern, saugt das erste Gerät Luft nach außen ab, während das zweite Gerät die Luft in das Zimmer bringt. Die sich paarweise abwechselnden Betriebsarten stellen sicher, dass die Menge des abgegebenen Luftstroms gleich der Menge des abgesaugten Luftstromes ist.

BEISPIEL EINES ANSCHLUSSES MIT 4 MOTOREN:
Das Motorenpaar A-B befindet sich in der Gegenphase zum Paar C-D (Abb. 13a)

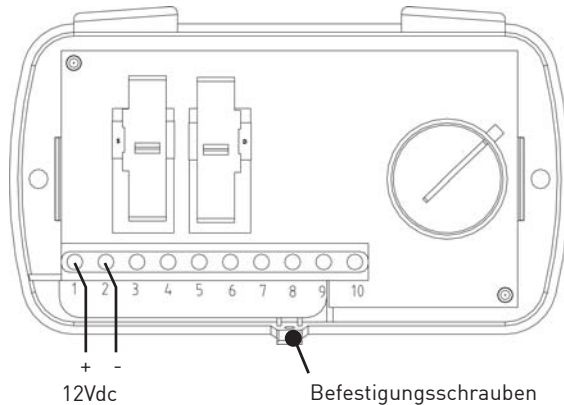
BEISPIEL EINES ANSCHLUSS MIT 1 MOTOR:
(Abbildung 13b)



Abbildung 13a



Abbildung 13b

3. Verbinden Sie das 12dc Netzteil mithilfe eines Schalters, über den das Gerät ausgeschaltet werden kann, mit dem Hauptnetz.
4. Lassen Sie den Deckel des Ventilator-Motorträgers zuschnappen.
5. Setzen Sie den Deckel auf das Steuergerät.

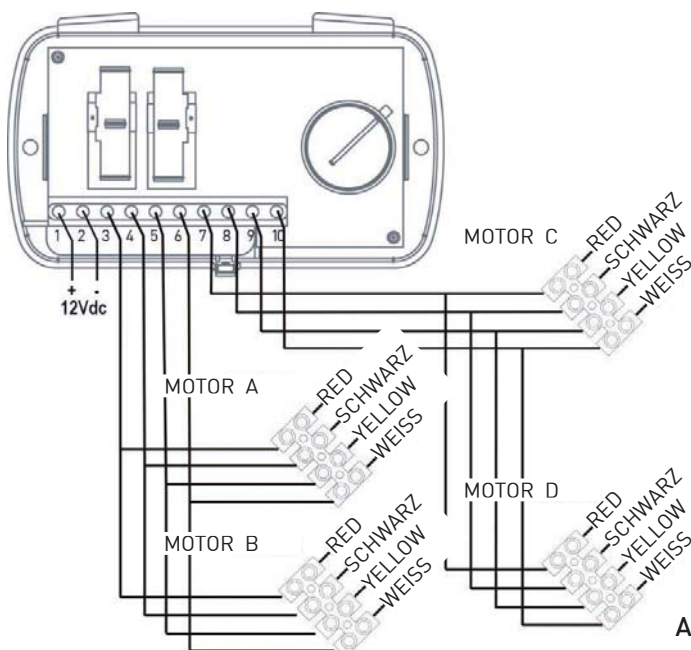
11. BEDIENUNG DER STEUEREINHEIT

Die Kontrolleinheit, die entweder an eine Wand oder in eine 503-Box montiert wird, besteht aus zwei Schiebeschaltern und einem Schaltknopf. Der Schiebeschalter auf der linken Seite erlaubt die Modifizierung des Flusses zwischen Zimmer und Außenbereich von maximal Q_{max} bis minimal Q_{min} . Bringen Sie den Schiebeschalter auf der linken Seite in die OFF-Position, wird das System abgeschaltet.

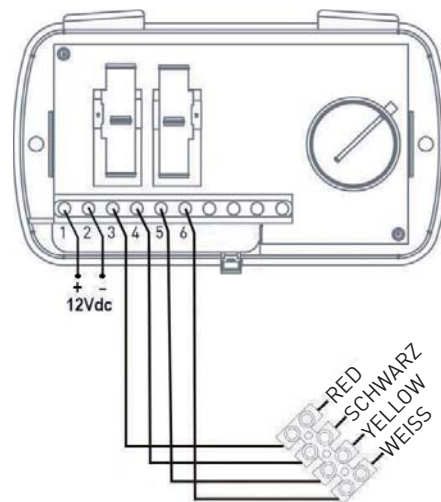
Der Schiebeschalter auf der rechten Seite ermöglicht drei Betriebsarten:

- **Auto:** Ändert den Fluss von Luftabsaugung zu Luftsammlung;
- In:** Nur Luftsammlung;
- **Out:** Nur Luftabsaugung.

Der Einstellknopf erlaubt die Änderung der Länge der Luftsammlungs/-absaugungszyklen, von minimal 35 Sekunden bis maximal 200 Sekunden in Abhängigkeit des Temperaturunterschiedes ΔT zwischen Innen- und Außenbereich. Steigt der Temperaturunterschied ΔT zwischen dem Zimmer und dem Außenbereich an, so muss die Zykluszeit so kurz wie möglich sein, damit die Wärmeabgabe garantiert wird (35 Sekunden). Liegt der Temperaturunterschied ΔT stattdessen in Nullnähe, muss der Zyklus so lange wie möglich dauern (200 Sekunden).

Liegt beispielsweise im Winter die Außentemperatur bei -15°C und der Temperaturunterschied ΔT zwischen dem Innen- und Außenbereich ist erhöht, drehen Sie den Knopf auf Position (1). Ist der Temperaturunterschied ΔT an einem Frühlungstag jedoch minimal oder liegt in Nullnähe, drehen Sie den Knopf auf Position (2) (Abbildung 14).



Abbildung 14

12. REINIGUNG UND WARTUNG

1. Austausch des Filters: Nachdem Sie den Versorgungsstromkreis unterbrochen haben, entfernen Sie den Deckel und entfernen Sie die vier Schrauben, wie in Abbildung 15 gezeigt. Reinigen Sie den Filter regelmäßig, indem Sie ihn in kaltes Wasser tauchen.

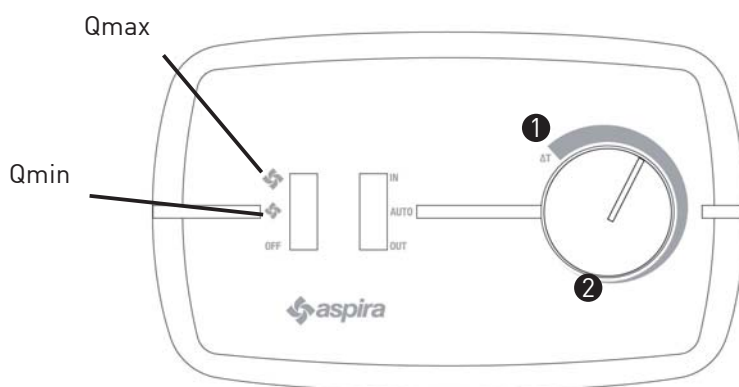

Abbildung 15

2. REINIGUNG DER PLASTIKTEILE: Nachdem Sie den Versorgungsstromkreis höchst vorsichtig unterbrochen haben, reinigen Sie diejenigen Teile, die Reinigung benötigen, mit Wasser und einem neutralen Reinigungsmittel.

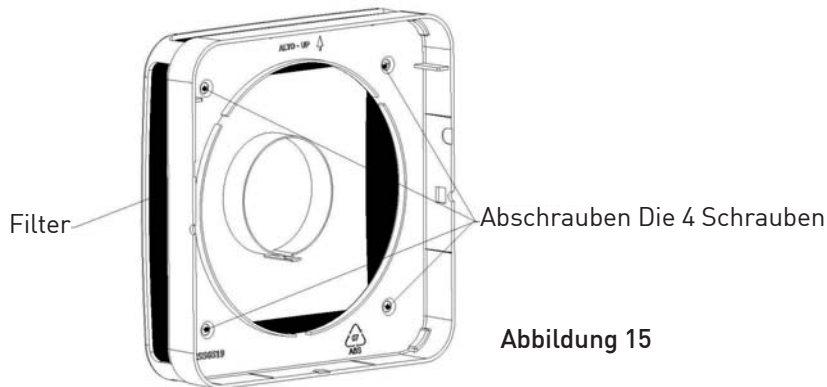

WARNUNG:
TAUCHEN SIE DIE ELEKTROTEILE NICHT IN WASSER ODER ANDERE FLÜSSIGKEITEN.

13. ZUBEHÖR UND ERSATZTEILE

Ventilator mit Wärmerückgewinnung und Grill
Wechselfilter G3

Code AP19979 / AP19985
Code AP19978

14. ENTSORGUNG



ACHTUNG:
Wichtige Informationen für eine umweltfreundliche Entsorgung des Gerätes



Dieses Produkt entspricht der EU-Richtlinie 2002/96/EG. Das Symbol der durchgestrichenen Mülltonne bedeutet, dass am Ende ihrer Nutzungsdauer, das Produkt getrennt vom Hausmüll gesammelt werden muss. Der Benutzer muss das Produkt an einer Sammelstelle für Abfälle übernehmen elektrische und elektronische Geräte, oder senden Sie es an einen Händler beim Kauf eines Ersatzfahrzeugs. Andernfalls kann entstehen durch die Sanktionen Gesetz Abfallbeseitigung festgelegt. Richtiger Differential Sammlung und das anschließende Recycling, Aufbereitung und umweltgerechte Entsorgung von Abfällen Geräte vermeidet unnötige Schäden an der Umwelt und mögliche gesundheitliche Risiken und fördert auch das Recycling der Materialien, die in das Gerät eingesetzt.

GRACIAS POR COMPRAR NUESTRO PRODUCTO. ANTES DE USARLO, LEA ATENTAMENTE EL MANUAL DEL USUARIO Y GUÁRDELO PARA PODER CONSULTARLO EN EL FUTURO.

1. DESCRIPCIÓN DEL PRODUCTO

Ventilación descentralizada y unidad de succión con recuperación de calor de alta eficiencia. La unidad funciona con el principio de recuperación de calor regenerativo: mediante un intercambiador de calor de cerámico colocado dentro del dispositivo que recoge el calor desprendido por el flujo de aire que entra o sale de la habitación y lo devuelve cuando el flujo invierte su dirección. La unidad de ventilación está controlada por un motor de CC sin escobillas con funcionamiento de ciclo inverso que permite el intercambio continuo de aire entre el interior y el exterior. El aire se filtra de manera continua mediante un filtro G3 instalado en la parte frontal del aparato y se elimina fácilmente para fines de limpieza. La unidad es controlada por una unidad de control montada en la pared que cuenta con tres modos de funcionamiento: recogida y extracción del aire automáticas. Además, el control electrónico permite que se pueda ajustar el funcionamiento según la diferencia entre la temperatura interior y exterior. La unidad de control puede gestionar hasta 4 unidades de ventilación en modo combinado y regular la velocidad de la extracción o la recogida de aire.

2. DATOS TÉCNICOS

Alimentación eléctrica de la unidad de ventilación		12Vdc		
Grado de protección de la unidad de control		IP20		
Grado de protección de la unidad de ventilación:		IPX4		
		m ³ /h	Potencia máxima	dB(A) 1,5 mt
AP19980 / AP19979	V min	38	2,0 W	28
	V max	60	4,0 W	34
AP19984 / AP19985	V min	12	1,5 W	21
	V max	25	2,0 W	24

3. ADVERTENCIAS GENERALES



¡ADVERTENCIA!

Leggere attentamente le istruzioni contenute in questo manuale, onde evitare il rischio di scosse elettriche, incendi e lesioni personali.

- Leer atentamente las instrucciones de este manual ya que suministran indicaciones importantes sobre la seguridad de instalación, uso y mantenimiento. Conservar en buen estado este manual para futuras consultas.
- Quitar el embalaje y asegurarse de que el aparato se encuentre en buen estado. En caso de dudas, no utilizar el aparato y dirigirse a personal cualificado profesionalmente.
- No dejar al alcance de los niños los elementos del embalaje (sacos de plástico, poliestireno expandido, clavos, etc.) ya que son potenciales fuentes de peligro.
- Antes de conectar el aparato asegurarse de que los datos de la placa correspondan con los de la red de distribución eléctrica (la placa se encuentra en la parte superior del soporte motor).
- Este aparato deberá destinarse solo para el uso para el cual fue expresamente creado, es decir, ventilación de locales.
- Cualquier otro uso se considerará impropio y peligroso.
- El fabricante no se responsabiliza por eventuales daños que deriven del uso impropio, erróneo o irracional.
- Cuando se usan aparatos eléctricos, se deben respetar algunas reglas fundamentales. En particular:
 - No tocar el aparato con las manos o pies mojados o húmedos.
 - No usar el aparato si está descalzo.
 - No dejar expuesto el aparato a los agentes atmosféricos (lluvia, sol, etc.).
 - No permitir que niños o personas con capacidades diferentes usen el aparato sin la debida vigilancia.
- Antes de realizar cualquier operación de limpieza o mantenimiento, desenchufar el aparato de la red de alimentación eléctrica, apagando el interruptor del equipo.
- En caso de fallo y/o mal funcionamiento del aparato, apagarlo y no intervenir en el mismo.
- En caso de reparaciones, dirigirse al revendedor y pedir que se empleen recambios originales.

- El incumplimiento de lo mencionado anteriormente puede comprometer la seguridad del aparato.
- Cuando se decida no volver a utilizar un aparato de este tipo, se aconseja inhabilitarlo desenchufando el interruptor del equipo para desconectarlo de la red de alimentación.
- Además, se aconseja tomar las medidas necesarias con aquellos componentes del aparato que puedan constituir un peligro especialmente para los niños ya que podrían utilizarlos para jugar.
- La instalación eléctrica debe realizarse conforme a las normas para las instalaciones eléctricas en los edificios civiles.
- Aparato conforme a las Directivas Europeas: CE2006/95; CE2004/108.
- Tratándose de un aparato fabricado respetando las técnicas específicas, mediante un correcto uso y un mantenimiento regular se garantiza la duración y fiabilidad eléctrica y mecánica.
- Este aparato no es apto para ser usado por personas (incluso niños) con capacidades físicas, sensoriales o mentales reducidas, o sin experiencia y conocimiento, excepto que sean supervisadas por una persona responsable de su seguridad. Los niños deberían ser supervisados para evitar que jueguen con el aparato.



- La instalación debe ser efectuada según las instrucciones del fabricante.
- Una instalación errónea puede causar daños a personas, animales o cosas, de los cuales el fabricante no será considerado responsable.
- El aparato está fabricado según las normas del doble aislamiento (Clase II) y, por lo tanto, no necesita cable de tierra.
- Verificar que la capacidad eléctrica del equipo y de las tomas de corriente sean adecuadas a la potencia máxima del aparato que se indica en la placa.
- En caso de dudas, dirigirse a una persona cualificada profesionalmente.
- Durante la instalación se debe prever un interruptor omnipolar que tenga una distancia de apertura de los contactos igual o superior a 3 mm.
- No dejar el aparato enchufado inútilmente. Apagar el interruptor general de aparato con no se utiliza.
- No obstruir la rejilla de aspiración.
- Conforme a las normas de ley vigentes de protección contra accidentes, asegurarse de que una vez instalado el extractor, no se pueda acceder del lado de alimentación a las piezas en movimiento. De lo contrario, utilizar una rejilla de protección adecuada (cód. AP0885, AP0893).
- Si en el local que se debe ventilar se encuentra instalado un aparato de gas (u otros combustibles), es indispensable asegurarse de que haya una entrada de aire adecuada para garantizar la perfecta combustión del mismo y el correcto funcionamiento del ventilador.
- No instalar el extractor en el mismo conducto donde se envían los humos de un aparato de gas.
- La instalación se puede realizar indistintamente en la pared o en el techo.

4. CONTENIDO DEL PAQUETE

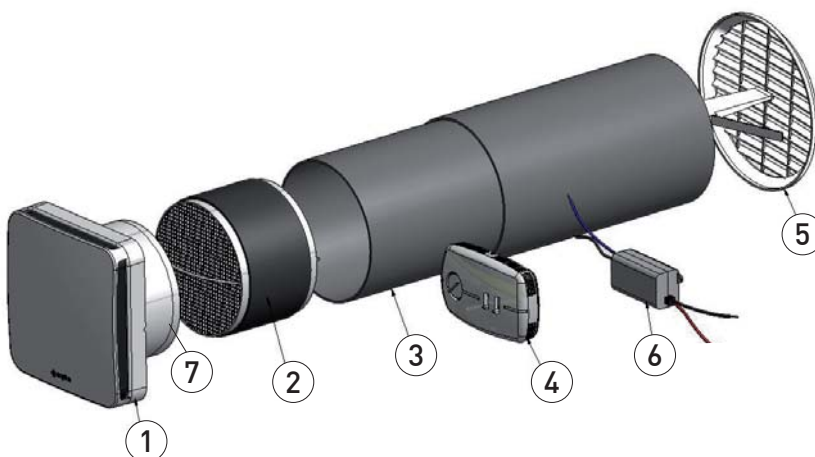

1. Unidad de ventilación
2. Intercambiador de calor con asa de extracción
3. Tubo telescópico
4. Unidad de control
5. Rejilla dentro/fuera
6. Alimentación eléctrica 12Vcc
7. Rectificador de flujo

Hoja de instrucciones

5. MEDIDAS

	A	B	C	D	E	F	G	H	I	L	
ECOCOMFORT 160	180	160	530	47	20	190	140	85	140	85	(mm)
ECOCOMFORT SAT 160		160	530								
ECOCOMFORT 100		107	570								
ECOCOMFORT SAT 100		107	570								

UNIDAD DE VENTILACIÓN CON RECUPERACIÓN DE CALOR

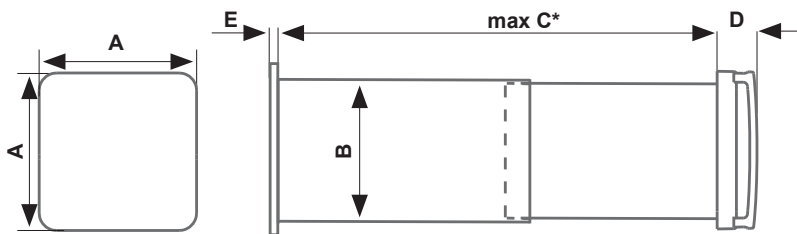

REJILLA DENTRO/
FUERA

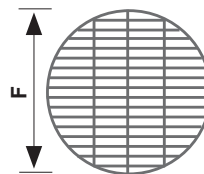

UNIDAD DE CONTROL

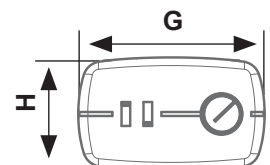

* Para espesores de pared de menos de 280 mm, corte la tubería según sea necesario y use una rejilla exterior estándar (no incluida).

ALIMENTACIÓN ELÉCTRICA

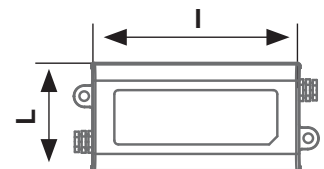

6. INSTALACIÓN - PREPARACIÓN DE LA PARED

Haga un orificio por todo el espesor de la pared, con un diámetro mínimo de $\varnothing D$ con una inclinación de 1° hacia el exterior. El orificio debe ubicarse a una altura mínima de 2,3 m desde el suelo y a 100 mm desde el lado de la pared (Imagen 1).



Imagen 1

Al usar dos sistemas de ventilación monostanza con series de recuperación de calor Ecomcomfort en el mismo entorno, cuando se montan en la misma pared (imagen 2a), la instalación debe realizarse de manera que los centros de los orificios estén a una distancia mínima de 1,2 metros.

Si están montados en paredes de dos esquinas, los centros de los orificios deben estar respectivamente ubicados a 1,2 metros de la pared opuesta (imagen 2b).

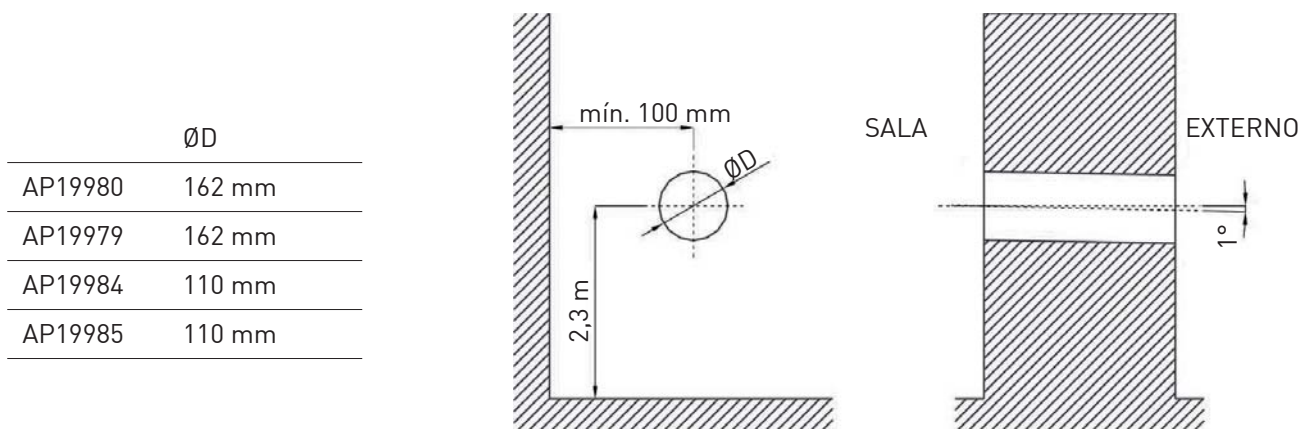
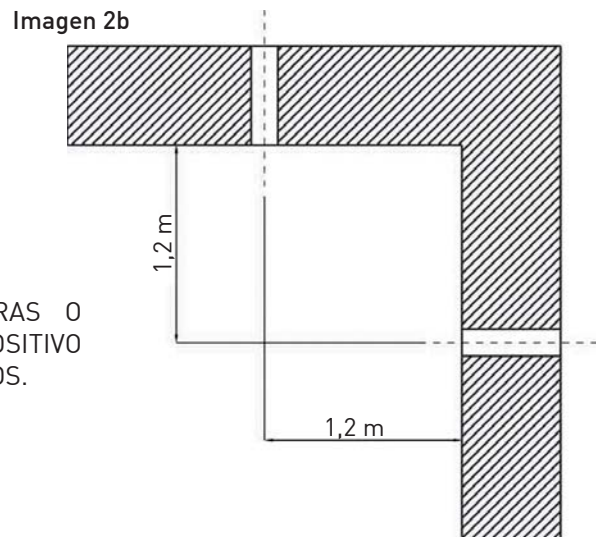
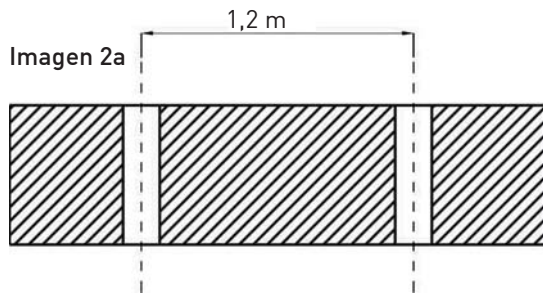

NO COLOQUE EL APARATO SOBRE PINTURAS O MUEBLES DELICADOS. NO COLOQUE EL DISPOSITIVO SOBRE TERMOSTATOS O CERCA DE TERMOSTATOS.

7. INSTALACIÓN DEL TUBO TELESCÓPICO

1. Al usar el asa, extraiga el intercambiador de calor tal y como se muestra en la Imagen 3.



2. Saque el polvo del orificio recién perforado con mortero de cemento.
3. Inserte el tubo telescópico asegurándose que el tubo de mayor diámetro esté al ras con la pared exterior (Imagen 4).

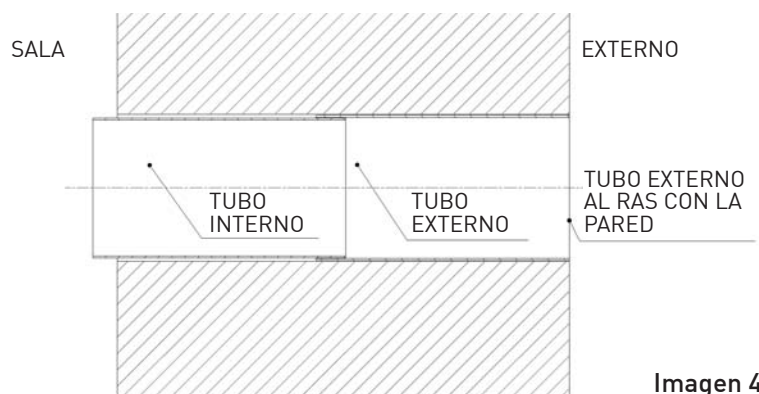

- Delice el tubo interior con respecto al tubo exterior hasta que quede al ras con la pared de la habitación (Imagen 5)



Imagen 5

8. INSTALACIÓN DEL TUBO TELESCÓPICO, DE LA REJILLA Y DEL INTERCAMBIADOR DE CALOR

- Espere hasta que el mortero se asiente.
- Coloque la rejilla "de dentro hacia afuera" comprimiendo los muelles en el tubo exterior (Imagen 6)
- Fije la rejilla

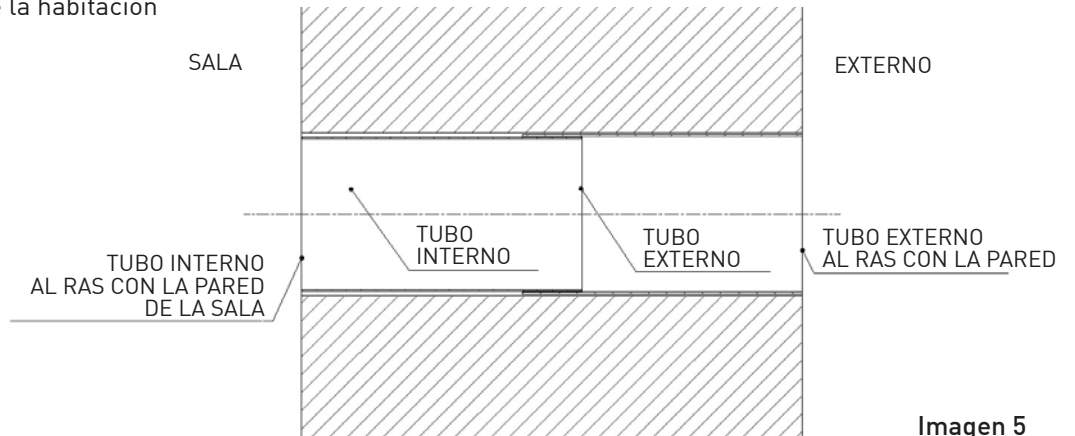

Imagen 6

- Coloque el intercambiador de calor en la extremidad del tubo interior. (Imagen 7)

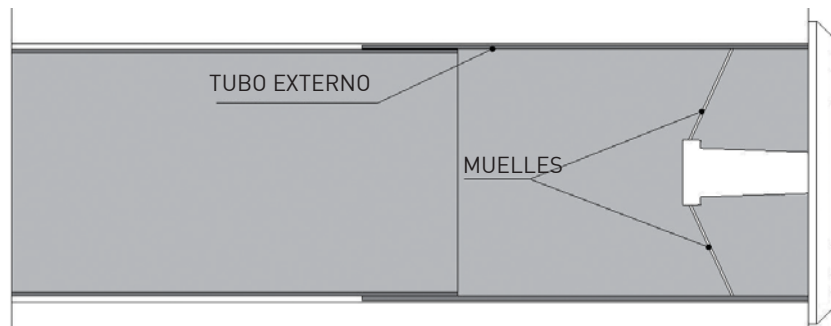

Imagen 7

9. INSTALACIÓN DE LA UNIDAD DE VENTILACIÓN

1. Desenganche la cubierta (2) del soporte del motor presionando en los orificios laterales (1) usando un pequeño destornillador (Imagen 8).
2. Fracture el obturador previsto para la transferencia de conexiones (3), en caso de conexiones externas visibles, fracture las zonas previstas (4) tanto en el soporte del motor como en la cubierta (Imagen 9).
3. Fije el soporte del motor en el orificio de evacuación con tornillos y tacos (Imagen 10).
4. Coloque el cable de alimentación en el lugar adecuado (Imagen 11).

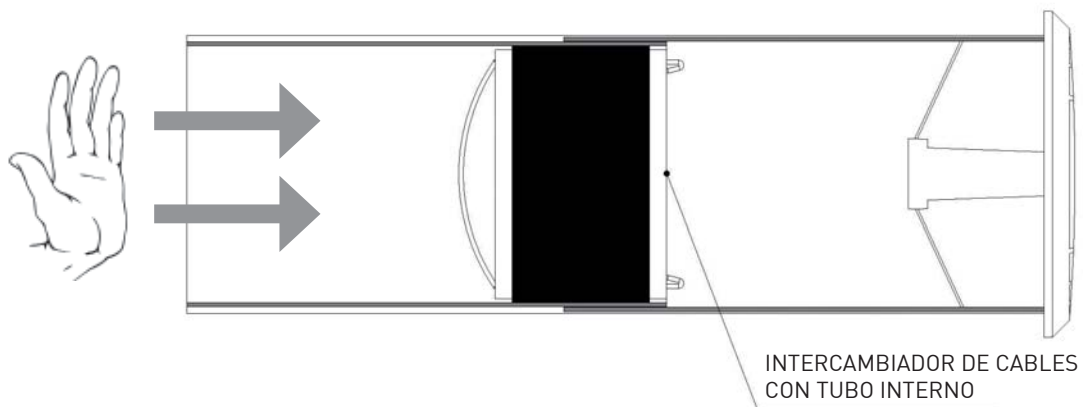

Imagen 8



Imagen 9

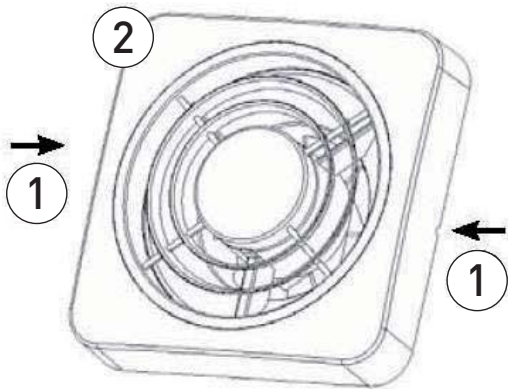

Imagen 10

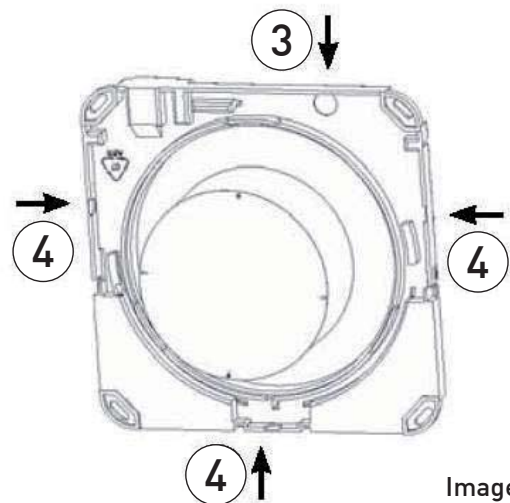

Imagen 11

10. CONEXIONES ELÉCTRICAS

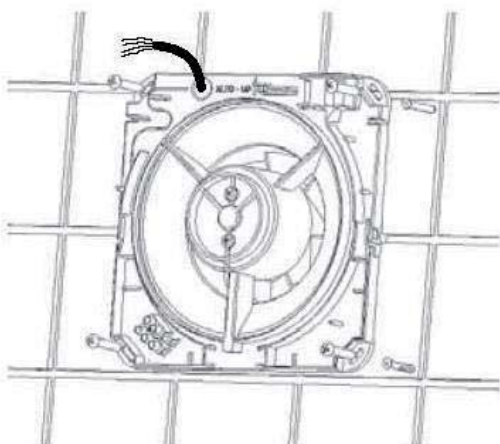
1. Aflojando los tornillos de fijación, retire la cubierta de la unidad de control. Conecte la salida de la alimentación eléctrica (SALIDA CC) a la unidad de control respetando la polaridad (Imagen 12).

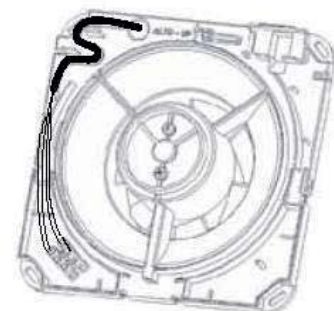

Imagen 12

2. Conecte la unidad de control al terminal del aspirador.

El Ecocomfort puede funcionar con desde dos unidades de ventilación hasta un máximo de cuatro. El sistema está diseñado para funcionar de manera alternativa. Si por ejemplo hay dos unidades instaladas, el primer dispositivo opera introduciendo aire desde el exterior mientras que el segundo dispositivo opera extrayendo aire de la sala. Cuando, pasado un tiempo, se invierte la dirección de rotación de los ventiladores, el primer dispositivo extrae el aire hacia el exterior y el segundo introduce aire en la sala. El cambio de operación en el par garantiza que la cantidad de flujo de aire emitido es igual a la cantidad de aire extraído.

EJEMPLO DE CONEXIÓN CON 4 MOTORES:

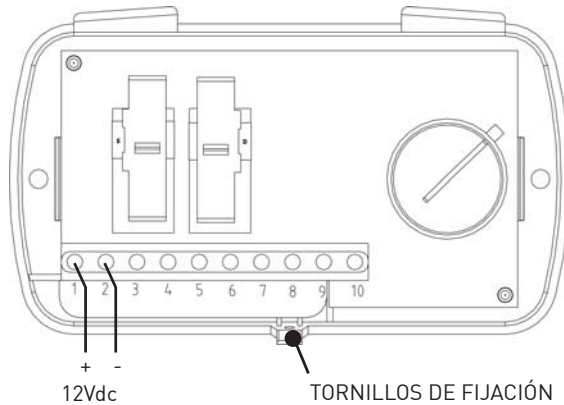
El par de motores A-B está en contrafase con el par C-D (imagen 13a)



Imagen 13a

EJEMPLO DE CONEXIÓN CON 1 MOTORE:

(imagen 13b)

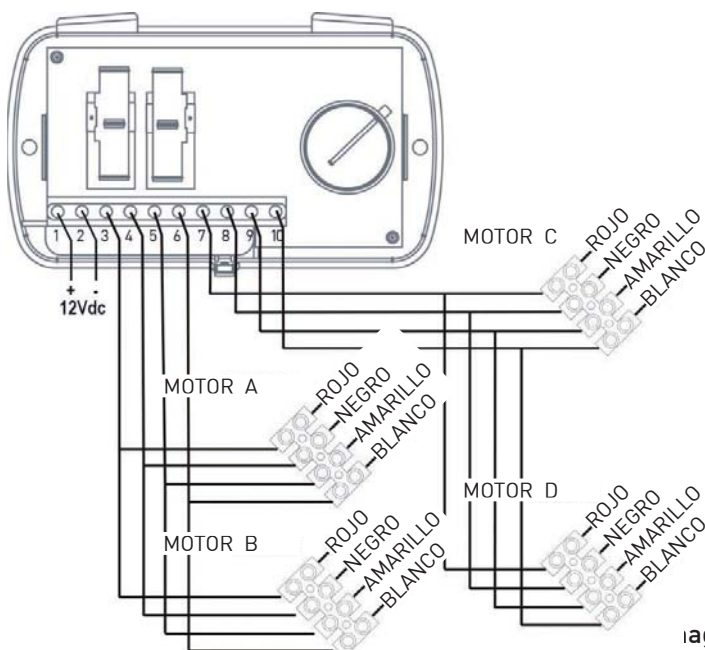

Imagen 13b

3. Conecte la alimentación eléctrica 12Vcc a la red mediante un interruptor que permita apagar el dispositivo cuando no se esté usando.
4. Cierre la cubierta de la unidad de soporte del motor del ventilador.
5. Coloque la cubierta en la unidad de control.

11. FUNCIONAMIENTO DE LA UNIDAD DE CONTROL

La unidad de control, montada en la pared o en caja 503, se compone de dos interruptores deslizantes y una perilla de control. El interruptor deslizante de la izquierda permite modificar el flujo entre la sala y el exterior desde un máximo de Q_{max} hasta un mínimo de Q_{min} . Además, al colocar el interruptor deslizante de la izquierda en posición OFF, se apaga el sistema.

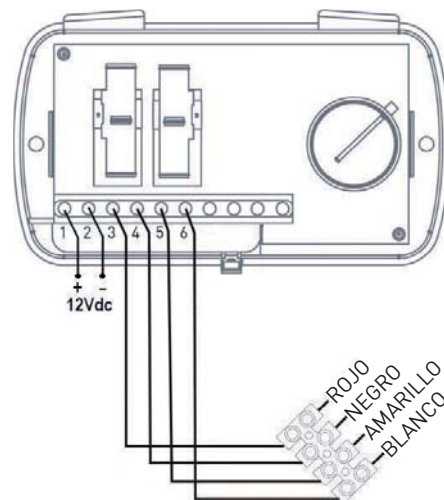
El interruptor deslizante de la derecha proporciona tres modos de funcionamiento:

- **Auto:** cambia el flujo de extracción a recogida de aire;
- **In:** solo recogida de aire;
- **Out:** solo extracción de aire.

La perilla de ajuste permite variar la duración de los ciclos de recogida/extracción de aire, desde un mínimo de 35 segundos hasta un máximo de 200 segundos en función de la diferencia de temperatura ΔT entre el exterior y el interior.

Si la diferencia de temperatura ΔT entre la sala y el exterior aumenta, para garantizar el rendimiento térmico, el ciclo de tiempo debe ser lo más corto posible (35 segundos). Si, por el contrario, la diferencia de temperatura ΔT está cerca de cero, el ciclo debe durar todo lo posible (200 segundos).

Si por ejemplo en invierno la temperatura exterior es de $-15\text{ }^{\circ}\text{C}$ y por lo tanto la diferencia de temperatura ΔT entre el interior y el exterior se aumenta, gire la perilla a la posición (1). Por el contrario, en un día primaveral, donde la diferencia de temperatura ΔT es mínima o cercana a cero, gire la perilla a la posición (2) (Imagen 14).



Imagen 14

12. LIMPIEZA Y MANTENIMIENTO

1. Cambiar el filtro: tras haber interrumpido el circuito de alimentación, retire la cubierta y desatornille los cuatro tornillos según se muestra en la Imagen 15. Limpie el filtro periódicamente sumergiéndolo en agua fría.

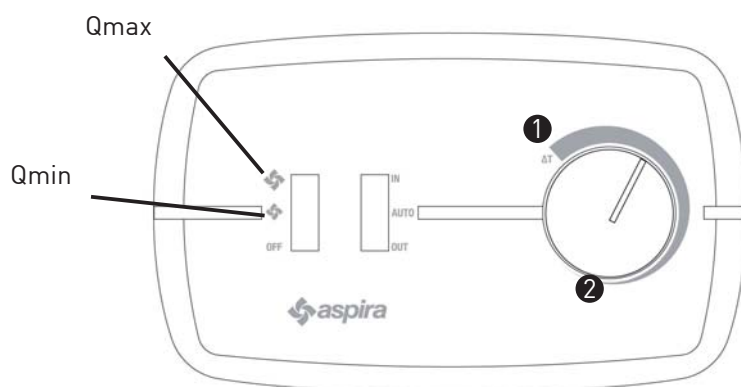

Imagen 15

2. LIMPIAR EL PLÁSTICO: Tras haber interrumpido el circuito de alimentación con el máximo cuidado, limpie las piezas que lo requieran con agua y detergente natural.

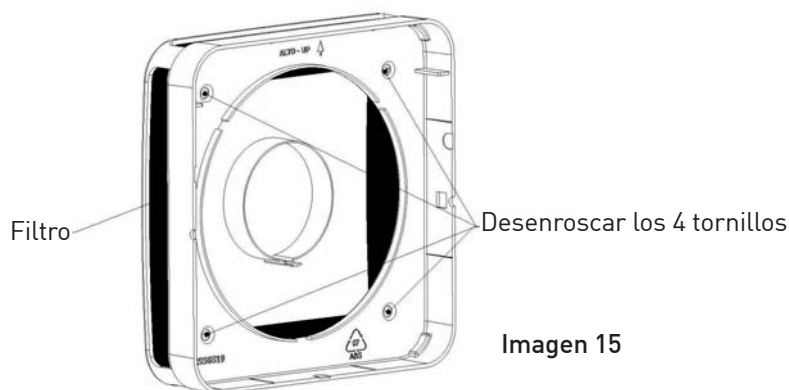

ADVERTENCIA:

NO SUMERJA LAS PIEZAS ELÉCTRICAS EN AGUA O EN OTRO LÍQUIDO.

13. ACCESORIOS Y PIEZAS DE REPUESTO

Unidad de ventilación con recuperación de calor y rejilla
Filtro G3 de repuesto

Código AP19979 / AP19985

Código AP19978

14. ELIMINACIÓN



ATENCIÓN:

Información importante para la eliminación eco-sostenible del aparato.



Este producto cumple con la Directiva 2002/96/ CE de la UE. El símbolo de la papelera barrada indica que el aparato, al final de su vida útil, deberá eliminarse separadamente de los desechos domésticos.

El usuario es responsable de entregar el aparato en un centro de recogida de equipos eléctricos y electrónicos o entregarlo al minorista en reemplazo de uno nuevo. En caso de incumplimientos podrá incurrir en las sanciones establecidas por las leyes que regulan la eliminación de desechos.

La adecuada recogida selectiva para el envío sucesivo del aparato fuera de uso al reciclaje, al tratamiento y a la eliminación compatible con el ambiente, contribuye a evitar posibles efectos negativos en el ambiente y en la salud y favorece el reciclaje de los materiales de los que está compuesto el producto.

DĖKOJAME, KAD PASIRINKOTE MŪSŲ GAMINĮ. PRIEŠ NAUDOJIMĄ, ATIDŽIAI PERSKAITYKITE NAUDOJIMO INSTRUKCIJĄ IR LAIKYKITE JĄ SAUGIOJE VIETOJE, KAD GALĖTUMĖTE PRIREIKUS JA PASINAUDOTI.

1. APRAŠYMAS

Decentralizuotas vėdinimo ir oro įsiurbimo įrenginys su didelio efektyvumo šilumos atkūrimo funkcija. Prietaisas veikia regeneracinio šilumos atkūrimo principu: per prietaiso viduje esantis keraminis šilumokaitis surenka įeinančio arba išeinančio oro srauto generuojamą šilumą ir atiduoda ją, kai pasikeičia srauto kryptis. Ventilatorius valdomas nuolatinės srovės bešepčio variklio su atvirkščio ciklo funkcija, kuri užtikrina nuolatinę oro apykaitą patalpoje. Oras nuolat filtruojamas naudojant G3 filtrą, kuris sumontuotas įrenginio priekyje ir lengvai išimamas valymo tikslais. Prietaisas valdomas ant sienos pritvirtintu elektroniniu valdikliu, kuris gali veikti trimis veikimo režimais: automatinis, oro paėmimas ir oro ištraukimas. Be to, elektroniniu valdikliu galima reguliuoti veikimą atsižvelgiant į vidaus ir išorės temperatūrų skirtumą. Valdikliu galima valdyti iki 4 vėdinimo įrenginių ir reguliuoti oro paėmimo ir ištraukimo greitį.

2. TECHNINIAI DUOMENYS

Ventiliatoriaus maitinimo įtampa	12Vdc			
Valdiklio apsaugos klasė	IP20			
Ventiliatoriaus apsaugos klasė	IPX4			
	Oro srautas	m ³ /h	Maksimali galia	dB(A) 1,5 mt
AP19980 / AP19979	min	38	2,0 W	28
	max	60	4,0 W	34
AP19984 / AP19985	min	12	1,5 W	21
	max	25	2,0 W	24

3. SAUGOS NURODYMAI



ĮSPĖJIMAS! SIEKIANT IŠVENGTI ELEKTROS IŠKROVOS, GAISRO IR SUŽEIDIMŲ PAVOJŲ, ATIDŽIAI PERSKAITYKITE NAUDOJIMO INSTRUKCIJĄ.

- Atidžiai perskaitykite šiame informaciniame leidinyje pateiktus nurodymus dėl įrenginio tinkamo montavimo, naudojimo ir techninės priežiūros.
- Laikykite šią instrukciją saugioje vietoje, kad bet kuriuo metu galėtumėte ja pasinaudoti.
- Išpakavę patikrinkite, ar yra visos reikiamos dalys. Jei dvejojate, įrenginio nenaudokite ir pasikonsultuokite su kvalifikuotu asmeniu.
- Visos pakuotės medžiagos (plastikiniai maišeliai, putplastis, vinys ir t.t.) turi būti laikomi vaikams nepasiekiamoje vietoje.
- Prieš jungiant įrenginį į maitinimo tinklą užtikrinkite, kad jūsų maitinimo šaltinio įtampa atitinka nurodytą įrenginio techninių duomenų lentelėje. (Techninių duomenų lentelė pateikta variklio laikiklio viršutinėje dalyje).
- Įrenginys gali būti naudojamas tik numatytai paskirčiai, t.y. kambariams vėdinti.
- Naudojimas ne pagal nurodytą paskirtį laikomas potencialiai pavojingu. Gamintojas nepriima atsakomybės už žalą, kilusią dėl netinkamo, neteisingo ar neracionalaus naudojimo.
- Naudojant bet kuriuos elektros prietaisus privalu laikytis tam tikrų bendrųjų taisyklių:
- Niekada nelieskite prietaiso šlapiomis ar drėgnomis rankomis ar kojomis ar kitu elektrai laidžiu daiktu.
- Nenaudokite prietaiso basomis kojomis.
- Netraukite kištuko iš maitinimo lizdo laikydami už laido.
- Nepalikite įrenginio vietose, kur jį gali veikti tokie veiksniai, kaip lietus, druska ir pan.
- Neleiskite vaikams, pagyvenusiems ir ligotiems asmenims naudoti prietaiso be priežiūros.
- Prieš pradėdant bet kokius valymo ir techninės priežiūros darbus, būtina atjungti įrenginį nuo elektros šaltinio arba atjungti įrenginį izoliuojančiu jungikliu.
- Gedimo ar veikimo sutrikimo atveju, įrenginį išjunkite, tačiau nemėginkite jo taisyti patys.

- Kreipkitės į kvalifikuotą asmenį.
- Jei būtina atlikti remonto darbus, susisiekite su gamintoju dėl originalių atsarginių detalių.
- Priešingu atveju įrenginį naudoti gali būti nesaugu.
- Nusprendus įrenginio nebenaudoti, atjunkite jį nuo maitinimo šaltinio ir pašalinkite aplinkai nekenksmingu būdu. Taip pat, tas prietaiso dalis, kurios gali kelti pavojų, ypač vaikams, rekomenduojama apdoroti taip, kad jos nekeltų pavojaus.
- Įrenginio laidų instaliacija turi atitikti naujausius I.E.E. laidų jungimo reikalavimus.
- Įrenginio konstrukcija atitinka Europos direktyvų 2006/95/EB ir 2004/108/EB reikalavimus.
- Komplektas pagamintas profesionaliai. Įrenginį tinkamai naudojant ir reguliariai atliekant techninės priežiūros darbus visos elektrinės dalies ir mechaninės dalys tarnaus ilgai ir patikimai.
- Šiuo prietaisu negali naudotis asmenys (ir vaikai) su ribotomis fizinėmis, sensorinėmis ar protinėmis galimybėmis arba neturintys reikiamos patirties ir (arba) žinių asmenys, jeigu jų neprižiūri ar su įrenginio tinkamu naudojimu nesupažindino už tokių asmenų saugą atsakingi asmenys. Neleiskite vaikams žaisti šiuo prietaisu.



Įrenginio montavimas turi būti atliekamas taip, kaip nurodyta šioje instrukcijoje. Naudotojas įspėjamas, kad dėl netinkamai atliktų montavimo darbų galima žala asmenims, gyvūnams ar nuosavybei. Tokiais atvejais, gamintojas neprisiima atsakomybės už žalą

- Įrenginys yra dvigubai izoliuotas (Class II), todėl įžeminimas nereikalingas.
- Patikrinkite, ar maitinimo laidų ir lizdo srovės perdavimo galia yra pakankama atsižvelgiant į maksimalią įrenginio galią, nurodytą techninių duomenų lentelėje. Kilus dvejonėms, kreipkitės į tinkamai kvalifikuotą asmenį.
- Montuojant būtina naudoti dvipolį jungiklį su ne mažesniu nei 3 mm tarpu tarp kontaktų.
- Nepalikite įjungto įrenginio be priežiūros. Kai įrenginys nenaudojamas, išjunkite pagrindinį įrenginio jungiklį.
- Neblokuokite oro paėmimo angos ar ventiliacijos grotelių.
- Vadovaujantis galiojančiais įstatymais, baigus montuoti ištraukimo ventiliatorių įsitikinkite, kad visiškai neįmanoma pasiekti judančių detalių iš įsiurbimo pusės. kitoje pusėje būtina pritvirtinti specialų apsauginį gaubtą (kodas AP0885, AP0893).
- Jei patalpoje yra dujas naudojantis prietaisas, kurių degimo procesas priklauso nuo aplinkos oro, svarbu užtikrinti, kad oro tiekimas į patalpą pakankamas užtikrinti tinkamą abiejų įrenginių veikimą.
- Nemontuokite ventiliatoriaus į tą pačią angą, kur nukreipiami dujas naudojančio prietaiso dūmai.
- Įrenginys orą išleisti turi pro atskirą išmetimo vamzdį arba tiesiai į pastato išorę.
- Sistema gali būti tvirtinama prie sienos arba lubų.

4. PAKUOTĖS TURINYS

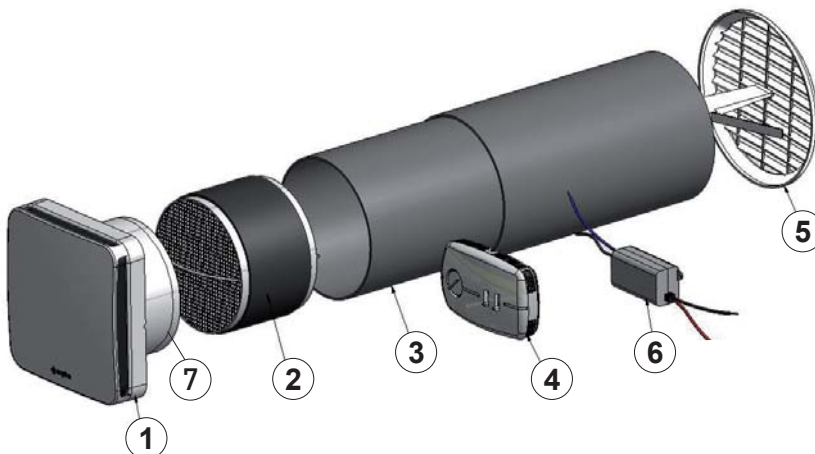

1. Ventiliatorius
2. Šilumokaitis su ištraukimo rankena
3. Teleskopinis vamzdis
4. Valdiklis
5. Grotelės (vidinės/išorinės)
6. Maitinimas: 12Vcc
7. Srauto lygintuvas

Instrukcija

5. MATMENYS

	A	B	C	D	E	F	G	H	I	L	MATMENYS (mm)
ECOCOMFORT 160	180	160	530	47	20	190	140	85	140	85	
ECOCOMFORT SAT 160		160	530								
ECOCOMFORT 100		107	570								
ECOCOMFORT SAT 100		107	570								

VENTILIATORIUS SU ŠILUMOS ATKŪRIMO FUNKCIJA

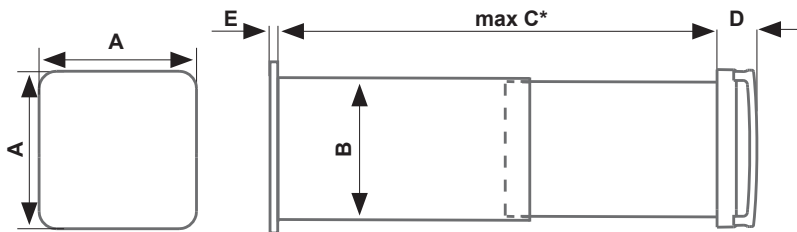

*Jei siena plonesnė nei 280mm, patrumpinkite vamzdį ir naudokite standartinės lauko grotelės (nepridedama)

GROTELĖS

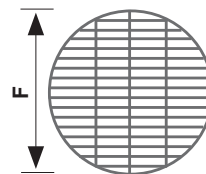

VALDYMO BLOKAS

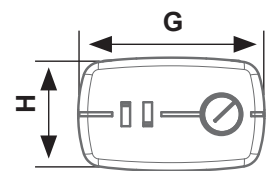

MAITINIMO ŠALTINIS

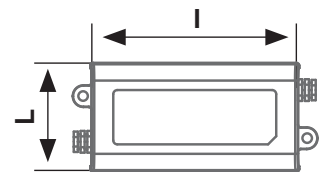

6. MONTAVIMAS - SIENOS PARUOŠIMAS

Padarykite mažiausiai 162 mm skersmens ertmę sienoje per visą sienos storį suformuodami 1° nuožulną į išorę. Ertmė turėtų būti mažiausiai 2.3 m aukštyje nuo žemės ir 100 mm nuo šoninės sienos (1 pav.)

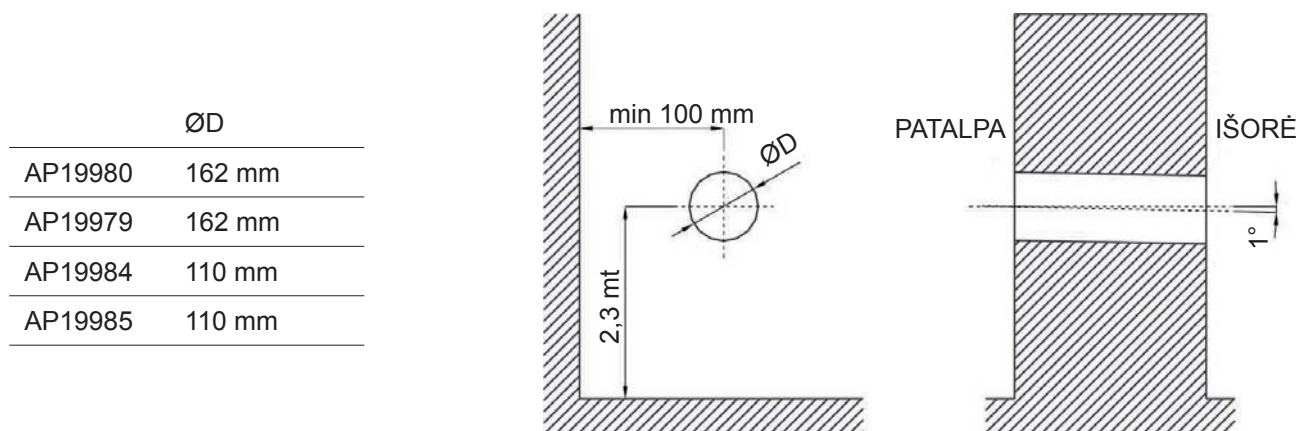

1 pav.

Naudojant dvi ventiliacijos sistemas su Aspirvelo Air Ecocomfort serijos gaminiais toje pačioje aplinkoje, tvirtinant ant tos pačios sienos (2b pav.), montuojama turi būti taip, kad tarp išgręžtų ertmių centrų būtų mažiausiai 1,2 m atstumas.

Jei montuojama ant dviejų kampinių sienų, gręžimo ertmių centrai turėtų būti atitinkamai 1.2 m nuo priešingos sienos (2b pav.).

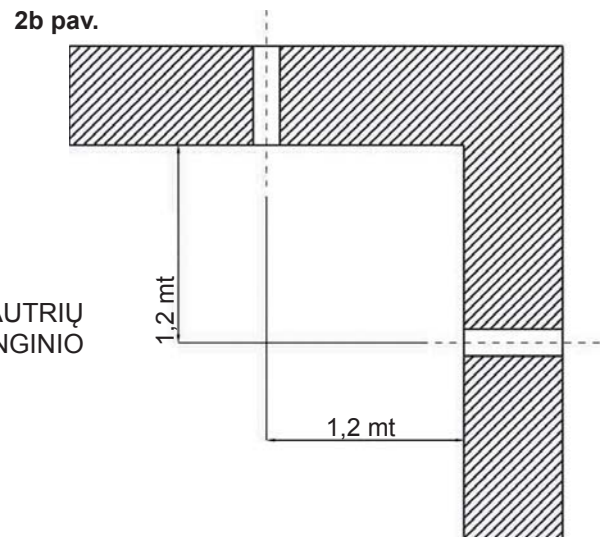
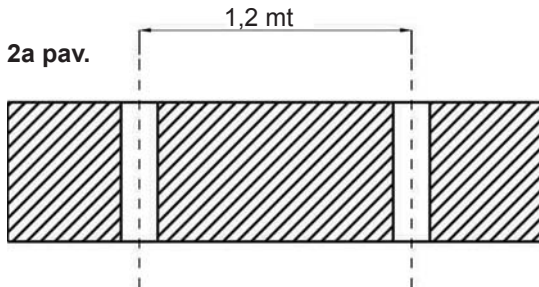

 NESTATYKITE ĮRENGINIO ANT POVEIKIUI JAUTRIŲ BALDŲ AR PAVEIKSLŲ. NESTATYKITE ĮRENGINIO ANT AR ŠALIA TERMOSTATŲ.

7. TELESKOPINIO VAMZDŽIO MONTAVIMAS

1. Ištraukite šilumokaitį laikydami už rankenos, kaip parodyta 3 pav



2. Išgręžtą ertmę padenkite cemento skiediniu.
3. Įstatykite teleskopinį vamzdį įsitikindami, kad didesniojo skersmens vamzdis neišlenda iš išorinės sienos (4 pav.)

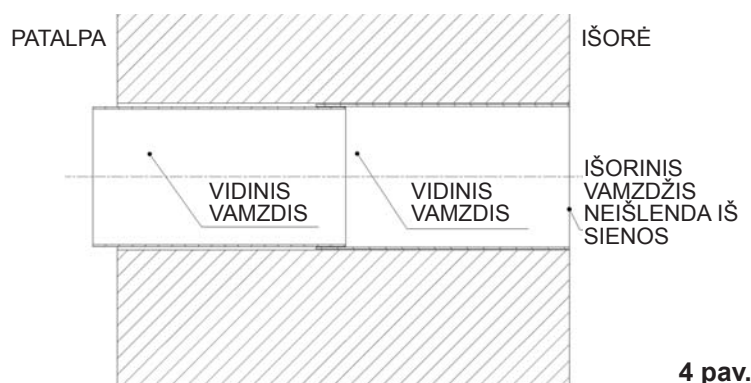

4. Vidinį vamzdį įstumkite į išorinį vamzdį taip, kad jis neišlįstų iš patalpos sienos (5 pav.)

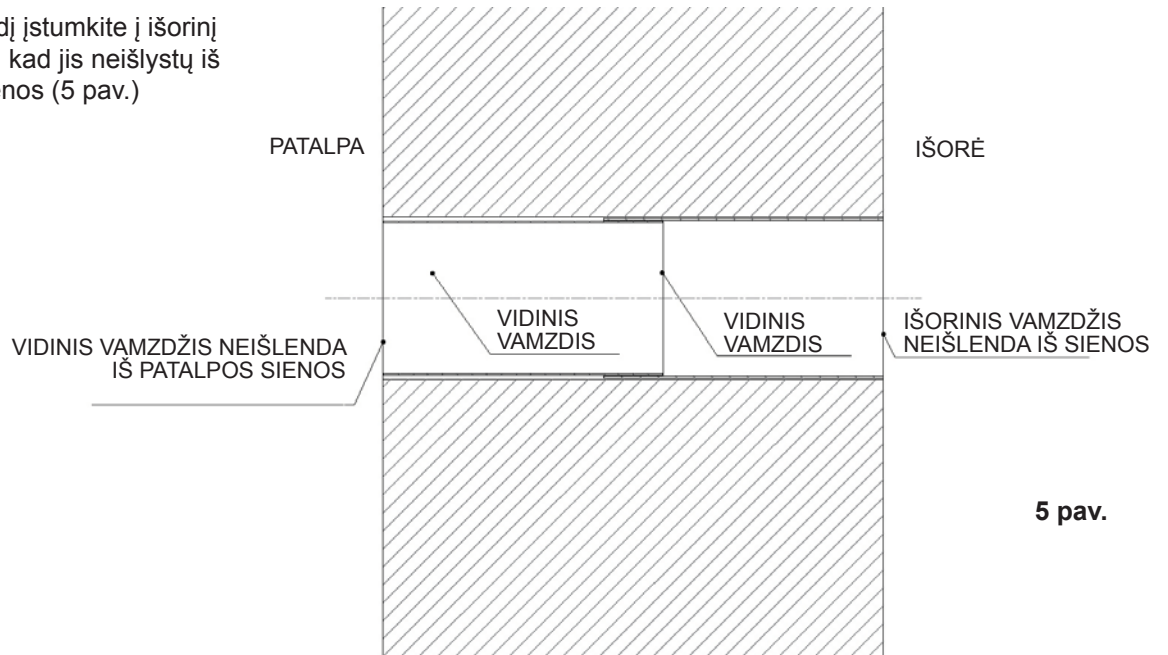

5 pav.

8. TELESK

1. Palaukite, kol sustings skiedinys.
2. Įstatykite laikiklį „atvirkščiai“ suspausdami spyruokles išoriniame vamzdyje (6 pav.)
3. Pritvirtinkite groteles

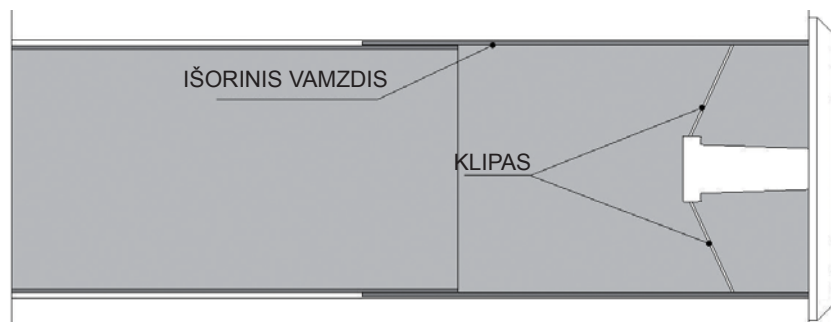

6 pav.

4. Įstatykite šilumokaitį ties vidinio vamzdžio pabaiga (7 pav.)

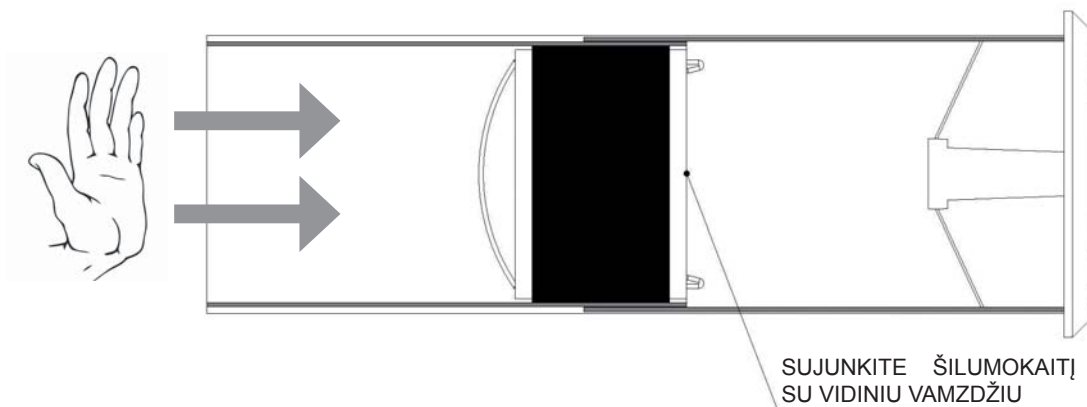

7 pav.

9. VENTILIATORIAUS MONTAVIMAS

1. Atkabinkite gaubtą (2) nuo variklio atramos spaudžiant šonines ertmes (1) nedideliu atsuktuvu (8 pav.).
2. Pradurkite jungtims skirtą ertmę (3), jei naudojamos nepaslėptos išorinės jungtys, pradurkite zonas, skirtas (4) variklio atramai ir ant gaubto (9 pav.).
3. Pritvirtinkite variklio atramą prie išleidimo angos varžtais ir kaiščiais (10 pav.).
4. Atitinkamai praveskite maitinimo kabelį (11 pav.)

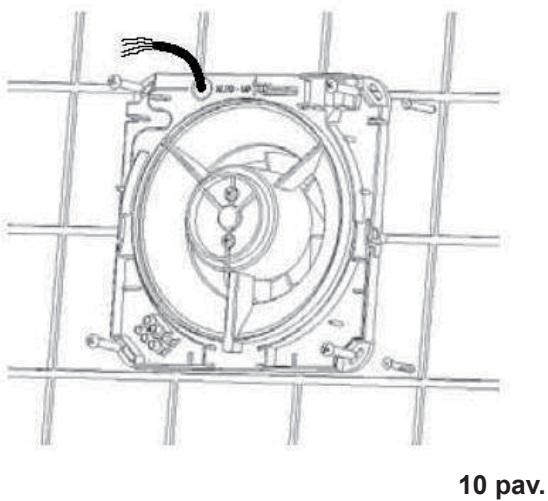
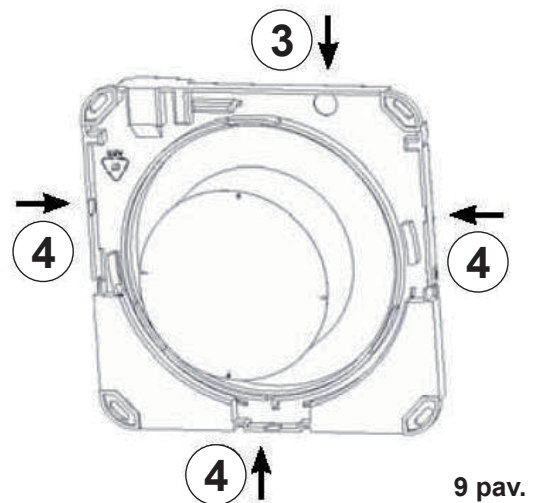
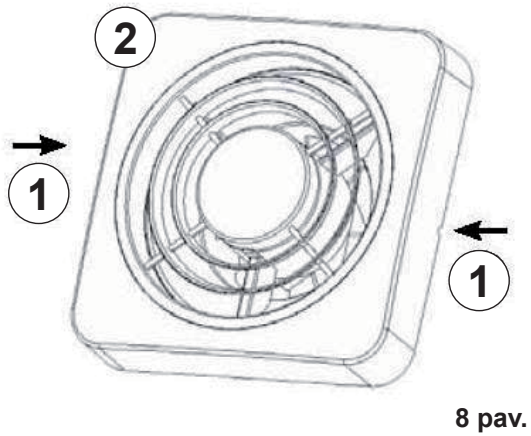

10. ELEKTROS JUNGTYS

1. Atsukę tvirtinimo varžtus nuimkite gaubtą nuo valdymo bloko. Maitinimo tiekimo išvestį (DC OUT) prijunkite prie valdymo bloko atkreipdami dėmesį į polius (12 pav.).

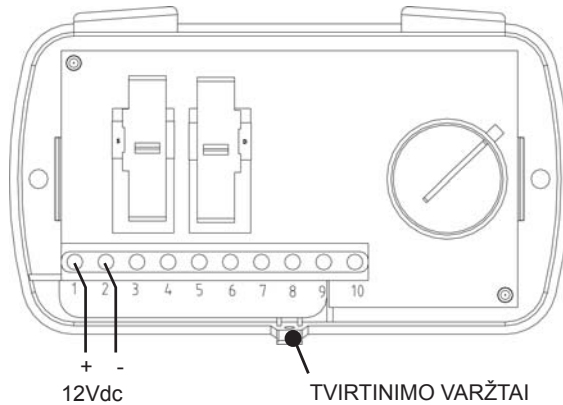

12 pav.

2. Prijunkite valdymo bloką prie siurblio(ų) jungties.

Aspirvelo Air Ecomcomfort gali veikti su dviem (daugiausiai keturiais) vėdinimo įrenginiais. Sistema veikia dviem kryptimis. Pavyzdžiui, jei sumontuoti du įrenginiai, pirmasis prietaisas veikia tiekdamas orą iš išorės, o antrasis veikia siurbdamas orą iš patalpos. Kai po kurio laiko ventiliatorių sukimosi kryptis pasikeičia, pirmasis įrenginys išleidžia orą į išorę, o antrasis tiekia orą į patalpą. Toks krypties keitimas užtikrina, kad suminis į patalpą tiekiamo oro kiekis lygus suminiam ištraukto oro kiekiui.

JUNGIMO PAVYZDYS SU 4 VARIKLIAIS: VARIKLIŲ A-B PORA VEIKIA PRIEŠINGAI C-D PORAI (13A PAV.)

JUNGIMO PAVYZDYS SU 2 VARIKLIAIS: VARIKLIAI A IR C VEIKIA PRIEŠINGOMIS KRYPTIMIS (13B PAV.)

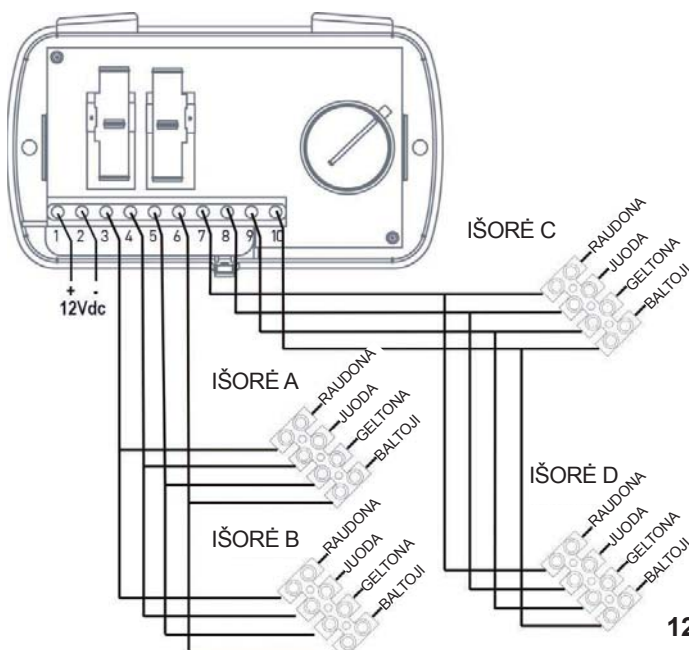

12a pav.

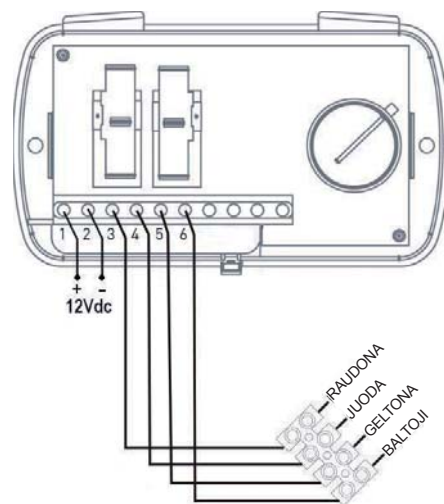

2b pav.

3. Prijunkite 12Vdc maitinimo šaltinį prie maitinimo tinklo jungikliu, kuriuo įrenginys išjungiamas, kai nenaudojamas.
4. Pritvirtinkite gaubtą ant ventiliatoriaus variklio atramos.
5. Uždėkite gaubtą ant valdymo bloko.

11. VALDYMO PULTO NAUDOJIMAS

Valdymo bloką, tvirtinamą ant sienos ar montažinėje dėžutėje 503, sudaro du slankūs jungikliai ir viena valdymo rankenėlė. Slankiuoju jungikliu kairėje galima keisti oro srauto greitį tarp patalpos ir išorės nuo maksimalaus 50 m³ / h iki minimalaus 25 m³ / h. Nustačius slankųjį jungiklį kairėje į padėtį OFF, sistema išjungiama.

Slankiuoju jungikliu dešinėje galima nustatyti tris veiksenas:

- **Auto:** keičia oro kryptį ištraukimas-surinkimas;
- **In:** tik oro surinkimas;
- **Out:** tik oro ištraukimas.

Reguliavimo rankenėle galima keisti oro surinkimo/ištraukimo ciklą trukmę nuo mažiausiai 35 sekundžių iki daugiausia 200 sekundžių priklausomai nuo išorės ir vidaus temperatūrų skirtumo T.

Jei išorės ir vidaus temperatūrų skirtumas T padidėja, laiko ciklas turi būti kiek įmanoma trumpesnis (35 s). Jei išorės ir vidaus temperatūrų skirtumas T artimas nuliui, ciklas turi būti kuo ilgesnis (200 s).

Jei, pavyzdžiui, žiemą, lauko temperatūra -15°C ir dėl to susidaro didesnis išorės ir vidaus temperatūrų skirtumas, pasukite rankenėlę į padėtį (1). Ir atvirkščiai, pavasarį, kai temperatūrų skirtumas AT minimalus ar artimas nuliui, pasukite rankenėlę į padėtį (2) (14 pav.).

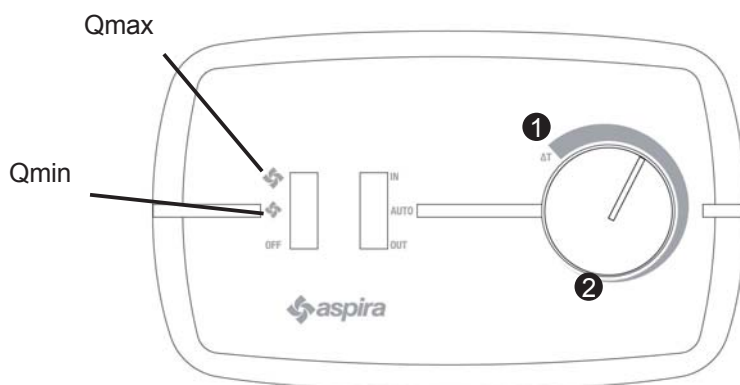

14 pav.

12. VALYMAS IR PRIEŽIŪRA

1. Filto keitimas: nutraukus maitinimo tiekimo grandinę, nuimkite gaubtą ir atsukite keturis varžtus, kaip parodyta 15 pav. Reguliariai valykite filtrą įmerkdami į šaltą vandenį.

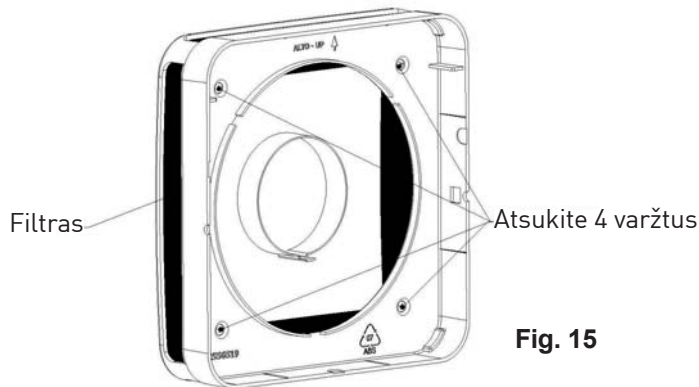

Fig. 15

2. PLASTIKINIŲ DALIŲ VALYMAS: Nutraukus maitinimo tiekimo grandinę nuvalykite reikiamas detales vandeniu su neutraliu plovikliu.



ĮSPĖJIMAS.
NEMERKITE ELEKTROS ĮRANGOS DALIŲ Į VANDENĮ AR KITĄ SKYSTĮ.

13. PRIEDAI IR ATSARGINĖS DETALĖS

Ventiliatorius su šilumos atkūrimo funkcija ir grotelėmis
G3 filtras dalys

Kodas AP19979 / AP19985
Kodas AP19978

14. ŠALINIMAS



ĮSPĖJIMAS.
Svarbi informacija dėl aplinkai nekenksmingo nebenaudojamo įrenginio šalinimo



Gaminys atitinka ES direktyvą 2002/96/EB. Perbrauktos šiukšlių dėžės simbolis reiškia, kad nebenaudojamo gaminio negalima šalinti kartu su buitinėmis atliekomis. Naudotojas privalo atiduoti gaminį į elektros ir elektronikos įrangos atliekų surinkimo centrus arba grąžinkite pardavėjui įsigydami kitą įrenginį. Nesilaikant šių nurodymų gresia atliekų šalinimą reglamentuojančiuose įstatymuose nustatytos baudos. Tinkamai rūšiuojant ir perdirbant atliekas, nenaudojamą įrangą šalinant aplinkai nekenksmingu būdu, nedaroma žala aplinkai, išvengiama pavojaus sveikatai ir skatinamas gaminiui panaudotų medžiagų perdirbimas.

СПАСИБО ЗА ПРИОБРЕТЕНИЕ НАШЕГО ПРОДУКТА. ПЕРЕД ИСПОЛЬЗОВАНИЕМ, ПОЖАЛУЙСТА, ВНИМАТЕЛЬНО ПРОЧИТАЙТЕ ИНСТРУКЦИЮ И СОХРАНИТЕ ЕЕ ДЛЯ БУДУЩЕГО ИСПОЛЬЗОВАНИЯ.

1. ОПИСАНИЕ ПРОДУКТА

Децентрализованная вентиляционная и приточная установка с рекуперацией тепла высокой эффективности. Устройство работает на основе принципа рекуперации тепла, с помощью керамического теплообменника, расположенного внутри устройства, который накапливает тепло, переданное воздушным потоком, который входит или выходит в/из комнаты и возвращает его, когда поток меняет свое направление. Вентиляционный блок управляется двигателем постоянного тока, работающий способом инверсии цикла, что позволяет постоянный обмен между внутренним и наружным воздухом. Воздух непрерывно фильтруется через фильтр G3, установленный на передней панели устройства и легко снимается для обеспечения возможности очистки. Устройство управляется электронным блоком, установленным на стене, что обеспечивает три режима работы: автоматический, подача воздуха и вытягивание воздуха. Кроме того электронная часть управления позволяет адаптировать работу устройства в соответствии с разницей между внутренней и внешней температурой. Блок управления может контролировать до 4-х вентиляционных установок в комбинированном режиме и регулировать скорость подачи или вытягивания воздуха.

2. ТЕХНИЧЕСКИЕ ДАННЫЕ

Питание вентиляционной установки	12Вп.т.			
Степень защиты блока управления	IP20			
Степень защиты вентиляционной установки	IPX4			
		м ³ /ч	Максимальная мощность	дБ(А) 1,5 м
AP19980 / AP19979	Мин.поток	25	2,0 Вт	23
	Макс.поток	43	4,0 Вт	29
AP19984 / AP19985	Мин.поток	12	1,5 Вт	21
	Макс.поток	25	2,0 Вт	24

3. ОБЩИЕ ПРЕДУПРЕЖДЕНИЯ И ИНСТРУКЦИИ ПО ТЕХНИКЕ БЕЗОПАСНОСТИ



ВНИМАНИЕ!

Внимательно прочитайте инструкции в данном руководстве, чтобы избежать риска поражения электрическим током, пожара и травм.

- Внимательно прочитайте инструкцию, содержащую важную информацию для безопасной установки, использования и обслуживания.
- Сохраните руководство для дальнейшего использования.
- После снятия упаковки убедитесь в целостности прибора. Если вы сомневаетесь, не используйте прибор и обратитесь к квалифицированному специалисту.
- Упаковочные материалы (пластиковые пакеты, пенопласт, гвозди и т.д.) не должны находиться в пределах досягаемости детей, так как они являются потенциальными источниками опасности.
- Перед подключением прибора убедитесь, что данные на заводской табличке, соответствуют сети распределения электроэнергии (заводская табличка расположена на верхней стороне опоры двигателя).
- Этот прибор должен использоваться только для целей, для которых он был разработан, то есть для вентиляции помещения с рекуперацией тепла.
- Любое другое использование считается неправильным и, следовательно, опасным. Производитель не может нести ответственность за любой ущерб, вызванный неправильным, ошибочным и неразумным использованием.
- Использование любого электроприбора требует соблюдения некоторых основных правил. В частности:
 - Не прикасайтесь к изделию мокрыми руками или ногами.
 - Не используйте прибор босиком.
 - Не оставляйте прибор под воздействием атмосферных феноменов (дождь, солнце, и т.д.).
 - Не позволяйте детям пользоваться прибором без присмотра.
 - Перед проведением любой очистки или технического обслуживания, отключите прибор от электросети, выключив выключатель установки.

- В случае отказа и/или неисправности, выключите установку и не разбирайте на части.
- Для ремонта обратитесь к продавцу и попросите использование оригинальных запасных частей.
- Несоблюдение этих инструкций может привести к нарушению безопасности устройства.
- Если решите прекратить использование такого устройства, рекомендуем отсоединить установку от источника питания после того как выключили его.
- Рекомендуется также, возвращать любые детали, которые могут представлять опасность, особенно для детей, которые могут использовать брошенный прибор в качестве игрушки.
- Исполнение электрической системы должно соответствовать правилам для использования электрических систем в жилых помещениях.
- Прибор соответствует Европейским Директивам: CE2006/95; CE2004/108.
- При правильном использовании и регулярном техническом обслуживании, срок службы, электрическая и механическая часть прибора будут более эффективными.
- Это устройство не предназначено для использования лицам (включая детей) с ограниченными физическими, сенсорными или умственными способностями, или людям без опыта и знаний, только если они находятся под наблюдением или инструктажем по вопросам использования прибора, лиц, ответственных за их безопасность.



- Установка должна осуществляться в соответствии с инструкциями изготовителя.
- Неправильная установка может причинить вред людям, животным или объектам, в отношении которых производитель не может быть привлечен к ответственности.
- Устройство построено в соответствии с правилами двойной изоляции (класс II) и, следовательно, не требует заземления.
- Убедитесь, что электрическая мощность системы и розетки поддерживают максимальную мощность прибора, указанной на заводской табличке.
- В случае сомнения, обращайтесь к квалифицированному специалисту.
- Установите многополюсный выключатель с расстоянием между контактами, равным или больше 3 мм.
- Не оставляйте прибор включенным. Выключите главный выключатель, когда прибор не используется.
- Не загораживайте решетку для аспирации.
- В соответствии с действующим законом предотвращения несчастных случаев, убедитесь, что после установки прибора, не является возможным, во всех случаях, доступ со стороны подачи воздуха к движущимся частям.
- Наоборот, необходимо установить специальную защитную заслонку (код AP0885, AP0893).
- Если в комнате, которую нужно проветривать, установлен газовый (или другие виды топлива) прибор, необходимо проверить, что имеется достаточно воздуха, чтобы обеспечить полное сгорание газа и правильную работу вентилятора.
- Не устанавливайте вентилятор в том же канале, где проходит дым от газовой установки.
- Установка выполняется только на стене.

4. СОДЕРЖИМОЕ УСТАНОВКИ

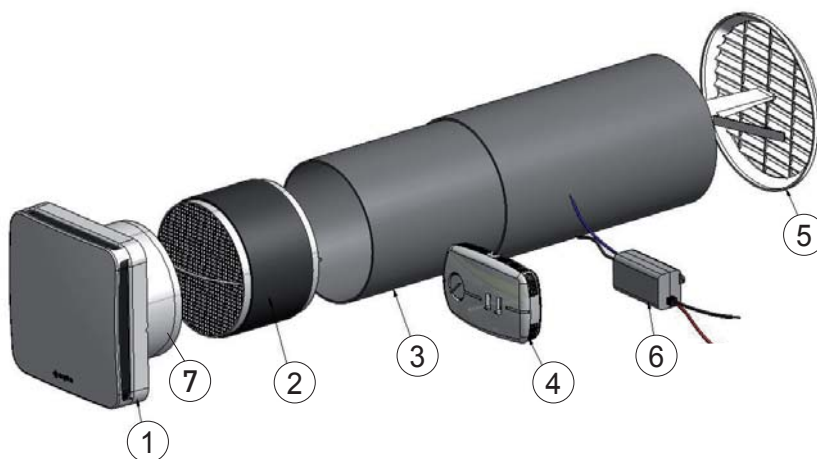

1. Вентиляционный блок
2. Теплообменник с рукояткой для извлечения
3. Телескопическая труба
4. Блок управления
5. Внешняя решётка
6. Источник питания 12В.п.т.
7. Выпрямитель потока

Руководство пользователя

5. РАЗМЕРЫ

МОДЕЛЬ	A	B	C	D	E	F	G	H	I	L	Размеры (мм)
ECOCOMFORT 160	180	160	530	47	20	190	140	85	140	85	
ECOCOMFORT SAT 160		160	530								
ECOCOMFORT 100		107	570								
ECOCOMFORT SAT 100		107	570								

ВЕНТИЛЯЦИОННЫЙ БЛОК С РЕКУПЕРАТОРОМ

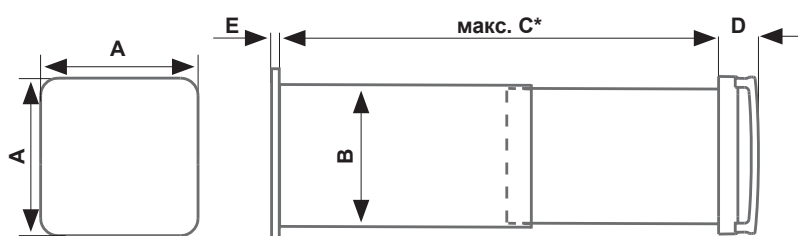

СЕТКА ВНУТРИ / СНАРУЖИ

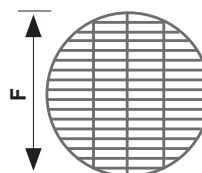

БЛОК УПРАВЛЕНИЯ

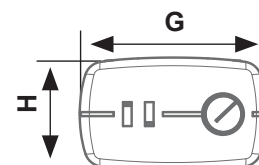

* для стен с толщиной менее 280мм отрежьте трубу, чтобы соответствовала вашим потребностям, и используйте стандартную внешнюю решетку (не входит в комплект).

ИСТОЧНИК ПИТАНИЯ

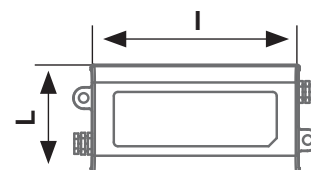

6. УСТАНОВКА - ПОДГОТОВКА СТЕНЫ

Сделайте по всей толщине стены, отверстие с диаметром, минимум на D мм с углом наклона 1 ° по отношению к внешней среде. Отверстие должно быть расположено на высоте не менее 2,3м от пола и 100 мм от боковой стены (рис 1).

	ØD
AP19980	162 мм
AP19979	162 мм
AP19984	110 мм
AP19985	110 мм



Рис. 1

В случае использования в одной комнате двух систем вентиляции с рекуперацией тепла серии Ecocomfort, можно установить их на той же стене (рис. 2а). Установка должна быть выполнена таким образом, чтобы центры отверстий в стене находились на расстоянии не менее 1,2 м.

В случае установки на двух перпендикулярных стен, центры отверстий должны быть расположены на расстоянии 1,2 м от стены (рис. 2b).

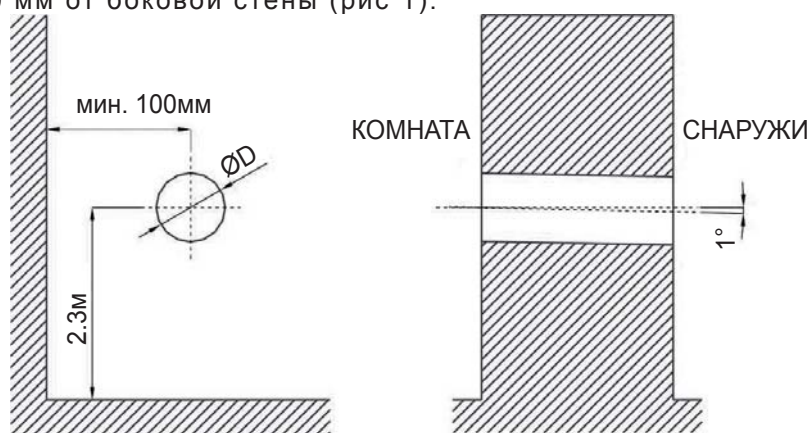

Рис. 2a



Рис. 2b

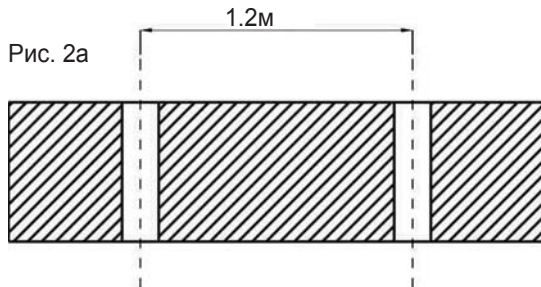

НЕ УСТАНОВЛИВАЙТЕ УСТРОЙСТВО НАД ДЕЛИКАТНОЙ МЕБЕЛЬЮ ИЛИ КАРТИНАМИ. НЕ УСТАНОВЛИВАЙТЕ УСТРОЙСТВО НАД ИЛИ ВБЛИЗИ ТЕРМОСТАТОВ.

7. УСТАНОВКА ТЕЛЕСКОПИЧЕСКОЙ ТРУБЫ

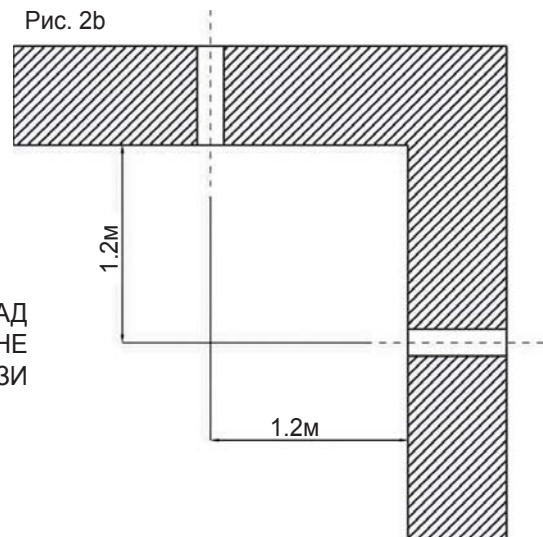
1. Используйте рукоятку, чтобы вытащить теплообменник, как указано на рис. 3.



Рис. 3

2. Посыпать отверстие, сделанное только цементным раствором.
3. Вставьте телескопическую трубу, убедившись, что часть трубы с наибольшим диаметром находится на одном уровне с наружной стеной (рис.4).



Рис. 4

4. Подвиньте внутреннюю трубу по отношению к внешней трубе, пока расположится на одном уровне со стеной комнаты (рис. 5).



Рис. 5

8. УСТАНОВКА ТЕЛЕСКОПИЧЕСКОЙ ТРУБЫ, РЕШЁТКИ И ТЕПЛОБМЕННИКА

1. Подождите пока цементный раствор не затвердеет.
2. Установите решётку из помещения сжимая пружины на внешнюю трубу (рис. 6).
3. Закрепите решётку.

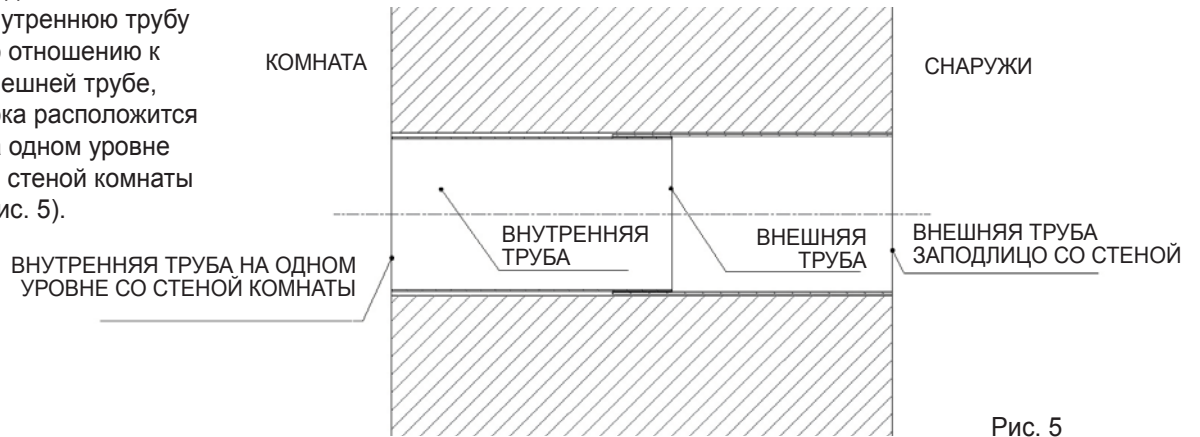

Рис. 6

4. Вставьте теплообменник до конца внутренней трубы. (рис. 7)



Рис. 7

9. УСТАНОВКА ВЕНТИЛЯЦИОННОГО БЛОКА

1. Снимайте переднюю крышку (2) с держателя двигателя, нажимая на боковые отверстия (1), с помощью небольшой отвертки (рис. 8).
2. Отломите место, предусмотренное для прохождения кабеля (3), в случае внешних соединений не нужно ломать предусмотренные места (4), как на держателе двигателя, так и на передней крышке (рис. 9).
3. Закрепите держатель двигателя в соответствии с отверстием с помощью винтов и прокладок (рис. 10).
4. Поместите кабель питания в подходящее отверстие (рис. 11).

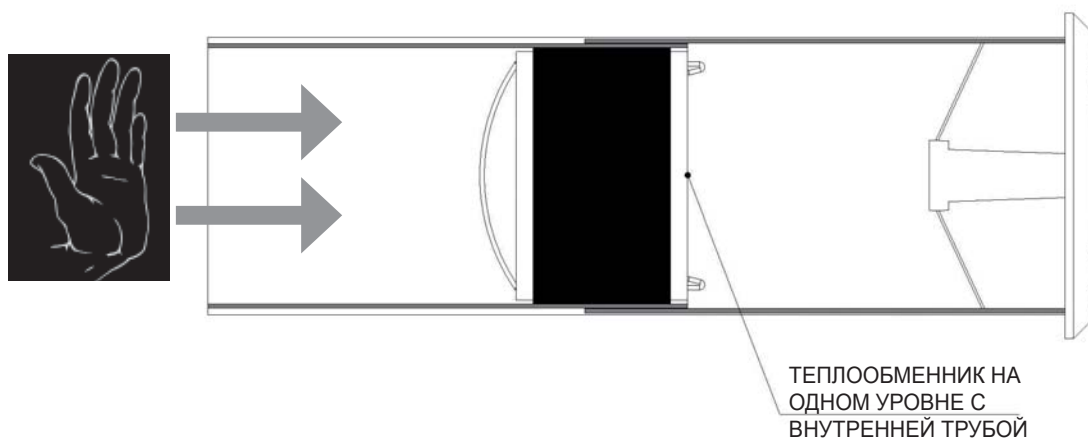

Рис. 8



Рис. 9

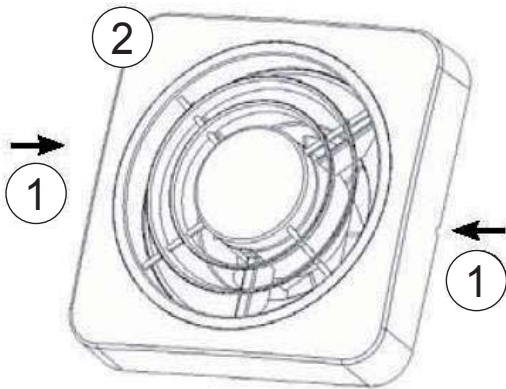

Рис. 10

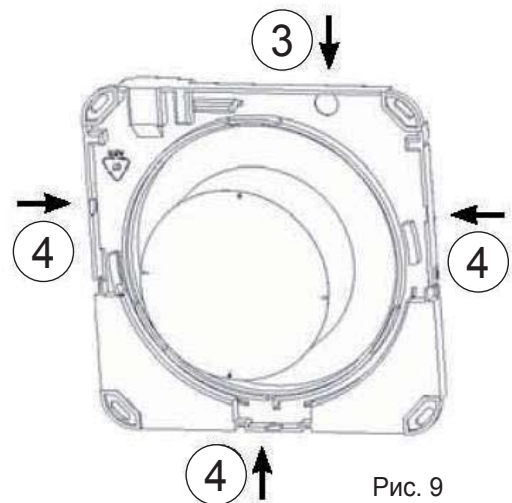

Рис. 11

10. ЭЛЕКТРИЧЕСКИЕ СОЕДИНЕНИЯ

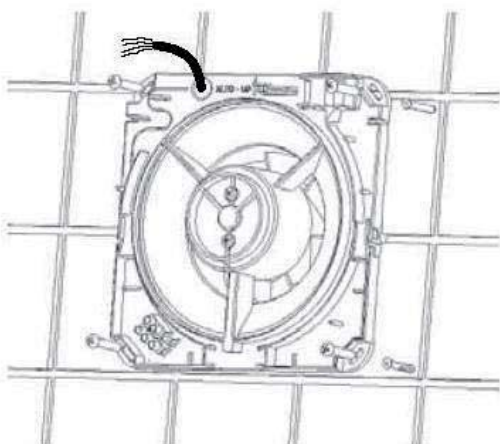
1. Открутите крепежные винты, затем снимите переднюю крышку блока управления. Подключите выходные провода источника питания (DC OUT) к блоку управления соблюдая полярность (рис. 12).
2. Подключите блок управления к клеммной колодке вытяжного/ых вентилятора/ов.

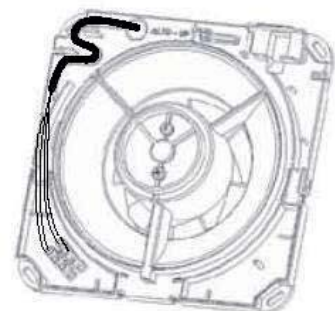

Рис. 12

3. Подключите источник питания 12 В п.т. к электросети с помощью выключателя, который позволяет отключить устройство, когда не используется.

Есоsomfort может работать с двумя вентиляционными блоками и до четырех блоков. Система предназначена для работы переменным способом. Если, например, в одну комнату установлены два устройства, первое устройство работает путем подачи воздуха снаружи, в то время как второе устройство работает путем вытягивания воздуха из помещения. Если через некоторое время направление вращения импеллеров изменилось, первое устройство вытягивает воздух наружу, а второе устройство подает воздух в помещении. Чередование работы в паре, гарантирует то, что сумма подачи воздуха равна сумме извлеченного воздуха.

ПРИМЕР ПОДКЛЮЧЕНИЯ С 4-МЯ ДВИГАТЕЛЯМИ:
 Пара двигателей А-В находится в противофазе с парой двигателей С-Д (рис. 13а)

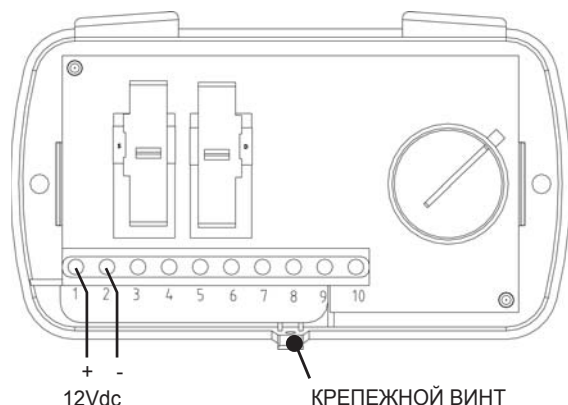
ПРИМЕР ПОДКЛЮЧЕНИЯ С ОДНИМ ДВИГАТЕЛЕМ:
 (рис. 13b)



Рис. 13а



Рис. 13b

4. Поместите крышку на основе двигателя вентиляционного блока пока не услышите щелчок.
5. Установите обратно крышку блока управления.

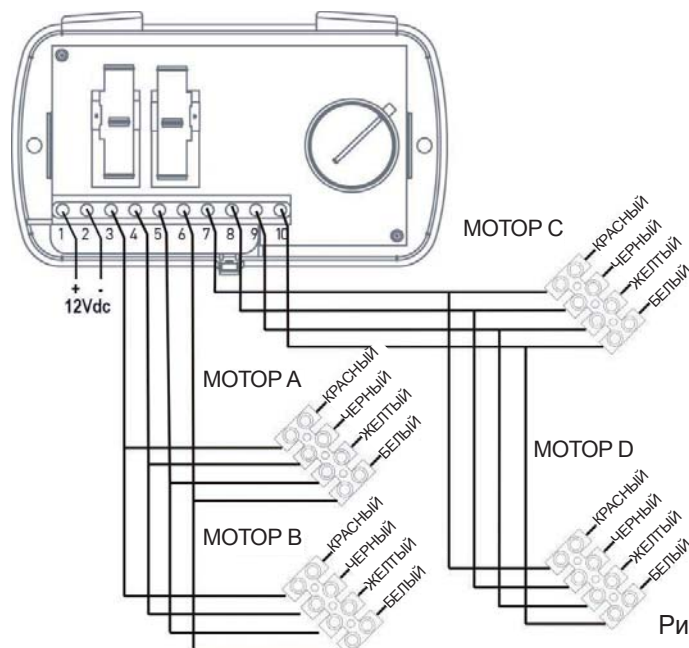
11. РАБОТА БЛОКА УПРАВЛЕНИЯ

Блок управления, установленный либо на стене либо в коробке типа 503, имеет два переключателя и рукоятка для управления. Переключатель слева позволяет изменить скорость обменного воздуха, между комнатой и снаружи с максимальным значением $Q_{\text{макс}}$ и с минимальным значением $Q_{\text{мин}}$. Кроме того, размещая переключатель слева в положении OFF (ВЫКЛ.), система выключается.

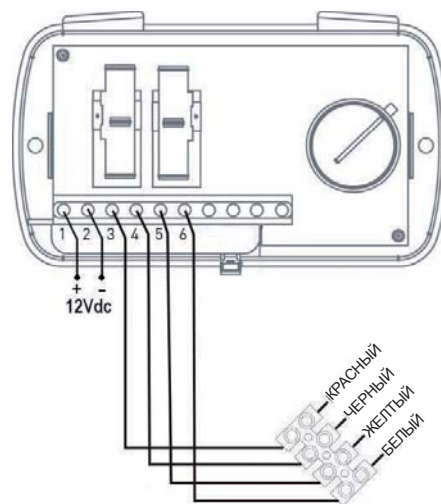
Переключатель справа устанавливает три режима работы:

- Авто: переключает поток между подачей и вытягиванием воздуха;
- In: только подача воздуха;
- Out: только вытягивание воздуха.

Рукоятка регулирования позволяет варьировать продолжительность цикла подачи/вытягивания воздуха, от 35 секунд до 200 секунд, в зависимости от разницы температуры ΔT между наружной и внутренней температурой.

Если разница температуры ΔT между комнатной и наружной температуры высокая, чтобы обеспечить теплоотдачу, время цикла должно быть как можно меньше (35 секунд). Если наоборот, разница температуры ΔT близка к нулю, цикл должен продолжаться как можно больше (200 секунд).

Если, например, в зимний период температура наружного воздуха -15°C и разница температуры ΔT между комнатной и наружной температуры высокая, поверните рукоятку до конца, в положение (1) и наоборот, в весенний день, когда разница температуры ΔT минимальная или близка к нулю, поверните рукоятку в положение (2) (рис. 14).



Рис. 14

12. ОЧИСТКА И ОБСЛУЖИВАНИЕ

1. Замена фильтра: после прерывания питания, снимите крышку и удалите четыре винта, как показано на рис. 15. Очистить фильтр путем погружения в холодной воде.

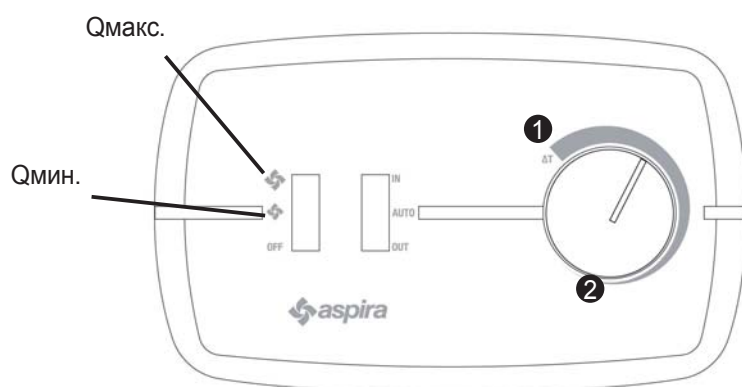
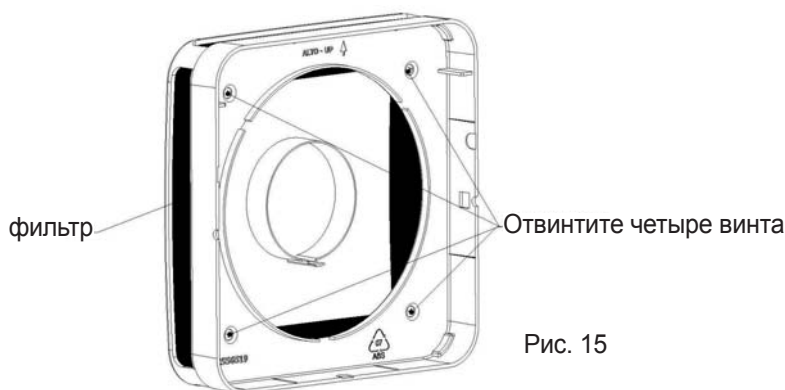

2. ОЧИСТКА ПЛАСТИКА: после прерывания питания, внимательно, очистить с водой и мягким моющим средством части, которые нуждаются в очистке.



ВНИМАНИЕ:
НЕ ПОГРУЖАТЬ В ВОДУ ИЛИ В ДРУГИЕ ЖИДКОСТИ ЭЛЕКТРИЧЕСКИЕ ЧАСТИ.

13. АКСЕССУАРЫ И ЗАПАСНЫЕ ЧАСТИ

Вентиляционный блок с рекуператором и внешней решеткой
Сменный фильтр G3

Код AP19979 / AP19985
Код AP19978

14. ПЕРЕРАБОТКА УСТРОЙСТВА



ВНИМАНИЕ:
Важная информация для правильной переработки устройства.



Данный продукт соответствует директиве 2002/96/ЕС. Символ перечеркнутого контейнера для мусора на приборе означает, что продукт после нарушения работоспособности должен быть собран отдельно от других отходов. Следовательно, пользователь должен привезти вышеуказанное оборудование для переработки в специально отведенные центры сбора для электронных и электротехнических отходов, либо вернуть его продавцу при покупке нового аналогичного продукта. Соответствующий отдельный сбор отходов для последующей передачи в переработку, помогает предотвратить негативное влияние на окружающую среду и здоровье человека и способствует реутилизации материалов, составляющих продукт. Неправильная переработка продукта влечет за собой административные санкции согласно Указу но. 22/1997” (статья 50 и соответствующие пункты указа но. 22/1997).

TÄNAME, ET VALISITE MEIE TOOTE. ENNE KASUTAMIST LUGEGE HOOLIKALT KASUTUSJUHENDIT JA HOIDKE SEDA KINDLAS KOHAS, ET VAJADUSE KORRAL OLEKS SEDA VÕIMALIK KASUTADA.

1. KIRJELDUS

Detsentraliseeritud ventilatsiooni ja õhu sisselaske seade kõrge efektiivsusega soojustagastus funktsiooniga. Seade töötab jääsoojuse taaskasutamise põhimõttel: läbi seadmes oleva keraamilise soojusvaheti kogutakse sissetuleva või väljuva õhuvoolu poolt genereeritud soojus ning see tagastatakse voolusuunal vahetudes. Ventilator on juhitud pidevoolu reverstsükli funktsiooniga kontaktivaba mootoriga, mis tagab pideva õhuvahetuse ruumis. Õhk pidevalt filtreeritakse läbi G3 filtri, mis on paigaldatud seadme esiosas ja on kergesti eemaldatav, et seda puhastada. Seadet juhitakse seinale kinnitatud elektroonilise juhtpaneeli abil, mis võib töötada kolmes töörežiimis: automaatses, õhu sisse- ja õhu väljalaske režiimis. Lisaks, elektroonilise juhtpaneeliga saab reguleerida seadme tööd, võttes arvesse ruumi sise- ja välistemperatuuride erinevust. Juhtpaneeliga saab reguleerida kuni 4 ventilatsiooniseadet, samuti reguleerida õhu sisse- ja väljalaske kiirust.

2. TEHNILISED ANDMED

Ventilaatori toitepinge		12Vdc		
Juhtpaneeli kaitseklass		IP20		
Ventilaatori ohutusklass		IPX4		
		Õhuvool m ³ /h	Maksimaalne võimsus	dB(A) 1,5 mt
AP19980 / AP19979	V min	38	2,0 W	28
	V max	60	4,0 W	34
AP19984 / AP19985	V min	12	1,5 W	21
	V max	25	2,0 W	24

3. OHUTUSJUHISED



HOIATUS! PÜÜDES VÄLTIDA ELEKTRILÖÖKE, TULEKAHJU JA KAHJUSTUSTE OHTU, LUGEGE HOOLIKALT KASUTUSJUHENDIT.

- Lugege hoolikalt käesolevas kasutusjuhendis märgitud tingimused seadme nõuetekohase paigaldamise, kasutamise ja tehnilise järelevalve kohta.
- Hoidke see kasutusjuhend kindlas kohas, et alati saaksite seda kasutada.
- Lahti pakkides kontrollige, kas on kõik vajalikud osad on olemas. Kui kahtlete, siis ärge kasutage seadet ja pidage nõu kvalifitseeritud spetsialistiga.
- Kõik pakendi materjalid (kilekotid, vahtpolüstürool, naelad jne.) tuleb hoida lastele kättesaamatus kohas.
- Enne toote ühendamist vooluvõrku, veenduge, et teie toitepinge sobib seadme tehniliste andmete tabelis märgitule. (Tehniliste andmete tabel asub mootori kronsteini ülemises osas).
- Seadet tohib kasutada ainult selleks ettenähtud otstarbel, st. toa ventileerimiseks.
- Seadme mitteotstarbekohast kasutamist peetakse potentsiaalselt ohtlikuks. Tootja ei vastuta kahjude eest, mis on põhjustatud mittevastava, vale või ebaratsionaalse kasutamise tagajärjel.
- Kasutades mis tahes elektriseadet, tuleb järgida üldtingimused.
- Ärge kunagi puudutage seadet märgade või niiskete käte või jalgadega, või muude elektrit juhtivate esemetega.
- Ärge kasutage seadet paljajalu.
- Ärge tõmmake pistikut seinakontaktist hoides seda juhtmest.
- Ärge jätke seadet kohtadesse, kus sellele võib mõjuda järgmised tegurid, nagu vihm, sool jms.
- Ärge lubage lastel, eakatel või haigetel inimestel kasutada seadet ilma järelevalveta.
- Enne mis tahes puhastamist ja tehniliste hooldustööde läbiviimist, seadet tuleb ilmtingimata vooluvõrgust lahti ühendada või tuleb välja lülitada seadme avariilüliti.
- Kahjustuse või töö häirete korral seadet lülitage välja, kuid ärge püüdke seda ise parandada.
- Konsulteerige kvalifitseeritud spetsialistiga.

- Kui teil on vaja teha remonti, originaalvaruosade asjus pöörduge tootja poole.
- Vastasel juhul seadme kasutamine võib olla ohtlik.
- Otsustades seadet enam mitte kasutada, eemaldage see vooluvõrgust ja hävitage keskkonnasõbralikul viisil. Need seadme osad, mis võivad kujutada endast ohtu, eriti lastele, soovitatakse hävitada ohututel viisidel.
- Seadme kaablipaigaldis peab vastama uusimatele IEE kaablipaigaldiste nõuetele.
- Seadme konstruktsioon vastab Euroopa direktiivi 2006/95/EÜ ja 2004/108/EÜ nõuetele.
- Komplekt on valmistatud professionaalselt. Seadet sobivalt kasutades regulaarselt teostades tehnilise järelevalve töid, kõik elektrilised komponendid ja mehaanilised komponendid teenivad sind kaua ja usaldusväärselt.
- Seda seadet ei tohi kasutada isikud (ja lapsed) piiratud füüsiliste, sensoorsete või vaimsete võimetega, või isikud, kes ei oma piisavalt kogemusi ja (või) teadmisi, kui neid ei jälgi või seadme, nõuetekohase kasutamisega ei ole tutvustanud selliste isikute eest vastutav inimene. Ärge lubage lastel mängida selle seadmega.



Seadme paigaldus peab olema teostatud nii, nagu on määratletud selles kasutusjuhendis. Kasutaja on hoiatanud, et vale paigaldustööde tõttu inimesed, loomad võivad saada vigastada või kahjustuda vara. Sellistel juhtudel tootja ei vastuta kahjude eest.

- Seade on varustatud topeltisolatsiooniga (II klass) ja seega maandus ei ole vajalik.
- Veenduge, et toitejuhe ja pistikupesa pinge ülekandevõimsus on piisav, võttes arvesse maksimaalset seadme võimsust, mis on märgitud tehniliste andmete tabelis. Kahtluse korral konsulteerige kvalifitseeritud spetsialistiga.
- Paigaldamisel tuleb kindlasti kasutada bipolaarne lüliti vähemalt 3 mm kontaktide vahega.
- Ärge jätke seadet järelevalveta. Kui seadet ei kasutata, lülitage seadme pealüliti välja.
- Ärge ummistage õhuvõtu avad või ventilaatori võre.
- Arvestades olemasolevaid seadusi, lõpetades ventilaatori paigaldamist, veenduge, et sisselaske poolelt on võimatu puutuda liikuvaid osi, teisele poole ilmingimata paigaldage spetsiaalset ohutuskatet (kood AP0885, AP0893).
- Kui ruumis on seadmed, mille tööks kasutatakse gaasi, mille põlemisprotsess sõltub välistest tingimustest, siis on oluline tagada piisavat õhu juurdevoolu ruumis, et oleks tagatud mõlema seadme töö.
- Ärge paigaldage ventilaatoreid samasse avasse, kuhu suunate gaasiga töötava seadme suitsu.
- Seadmelt õhk suunatakse läbi eraldi torustiku või otse hoonest välja.
- Süsteemi saab kinnitada seinale või lakke.

4. PAKENDI SISU

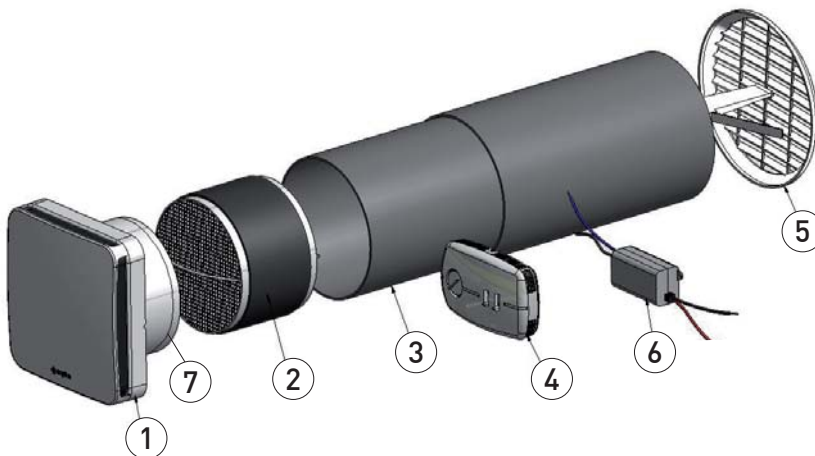

1. Ventilaator
2. Soojusvaheti väljatõmbamis käepidemega
3. Teleskoopтору
4. Juhtpaneel
5. Võre (sisemine / välimine)
6. Toide: 12Vcc
7. Vooluühtlusti

Kasutusjuhend

5. MÕÕTMED

	A	B	C	D	E	F	G	H	I	L	MÕÕTMED (mm)
ECOCOMFORT 160	180	160	530	47	20	190	140	85	140	85	
ECOCOMFORT SAT 160		160	530								
ECOCOMFORT 100		107	570								
ECOCOMFORT SAT 100		107	570								

VENTILAATOR SOOJUSTAGASTUSFUNTSIOONIGA

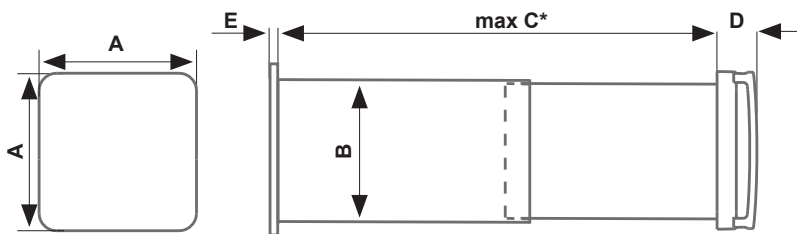

VÕRE

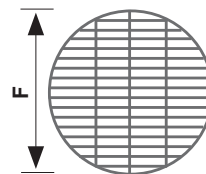

JUHT PANEEL

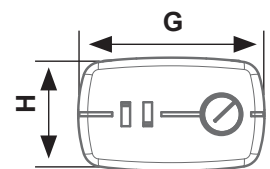

* Kui seina paksus on vähem kui 280mm, lühendage toru ja kasutage standardseid välisvõresid (ei kuulu komplekti).

TOITEALLIKAS

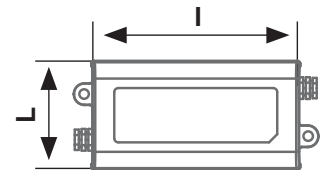

6. PAIGALDAMINE – SEINA ETTEVALMISTAMINE

Tehke minimaalselt 162 mm läbimõõduga ava kogu seina paksuses, tehke 1° kalle väljapoole. Ava peaks olema vähemalt 2,3 meetri kõrgusel maapinnast ja 100 mm kaugusel külgseinast (joonis 1).

	ØD
AP19980	162 mm
AP19979	162 mm
AP19984	110 mm
AP19985	110 mm

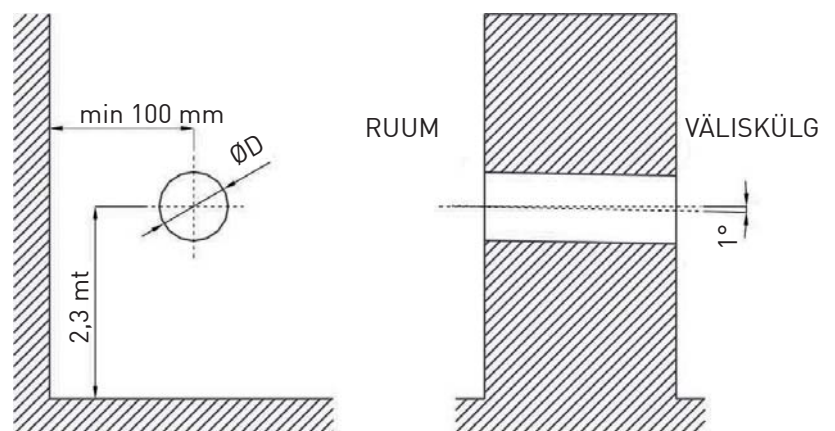

Joonis .1

Kasutades kaks ventilatsioonisüsteemi Aspirvelo Air Ecomfort sarja toodetega ühes ja samas kohas, kinnitades neid ühele ja samale seinale (Joon. 2b), peavad olema paigaldatud nii, et puuritud avade keskpunktide vahe oleks vähemalt 1,2 m kaugusel.

Kui seadet paigaldatakse kahe nurgaga seina, puuritud avade keskpunktid peab olema 1,2 m kaugusel vastasseinast (Joon. 2b).

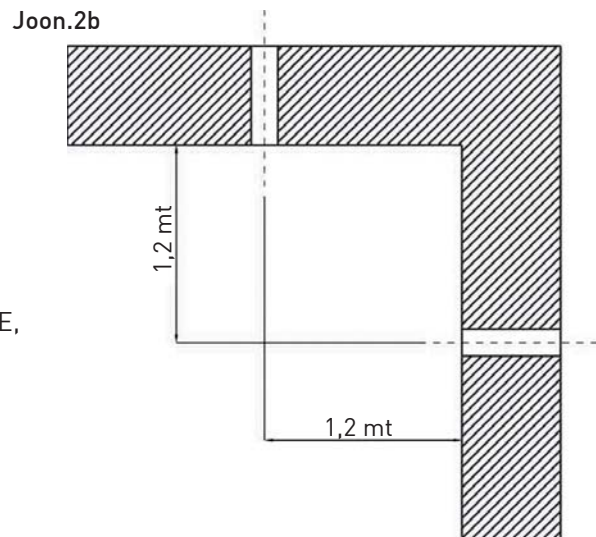
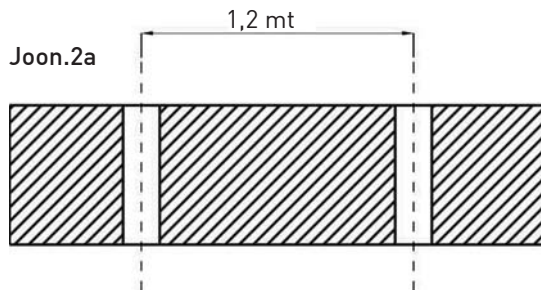

ÄRGE ASETAGE SEADET MÖÖBLILE VÕI PILTIDELE, MILLE TEHNILIST SEISUNDIT VÕIVAD MÕJUTADA KÕRVALFAKTORID. ÄRGE ASETAGE SEADET TERMOSTAADILE VÕI SELLE KÕRVALE.

7. TELESKOOPTORU PAIGALDAMINE

1. Tõmmake soojusvaheti välja, hoides seda käepidemest, nagu on näidatud joon. 3.



Joon. 3

2. Puuritud avasse asetage tsementmört.
3. Asetage teleskooptoru, veendudes, et suurema läbimõõduga toru ei ulatu välisseinast välja (Joonis 4).

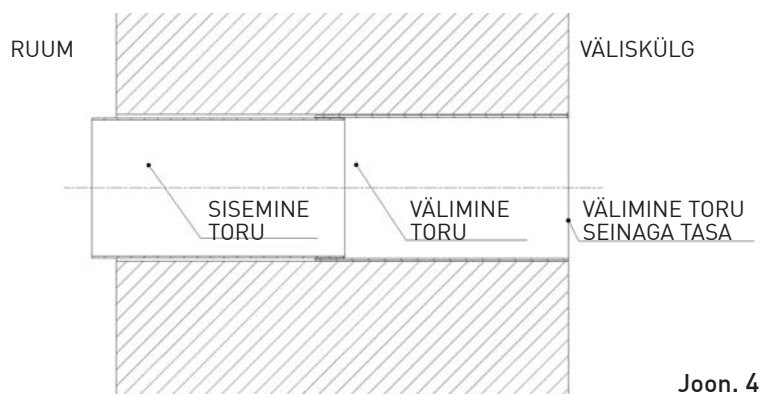

Joon. 4

4. Sisemist toru lükake välisesse toru selliselt, et see oleks ruumi seinaga tasa (joon. 5).

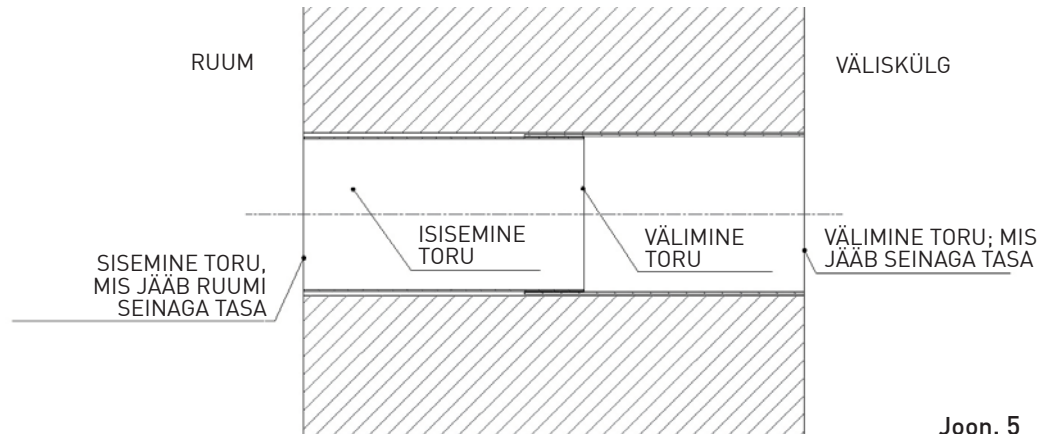

Joon. 5

8. TELESKOOPTORU, VÕREDE JA SOOJUSVAHETI PAIGALDAMINE

1. Oodake, kuni tsementmört kõvastub.
2. Seadke hoidja „vastastiku“ pigistage vedrud välisesse toru (joon. 6).
3. Kinnitage võred.

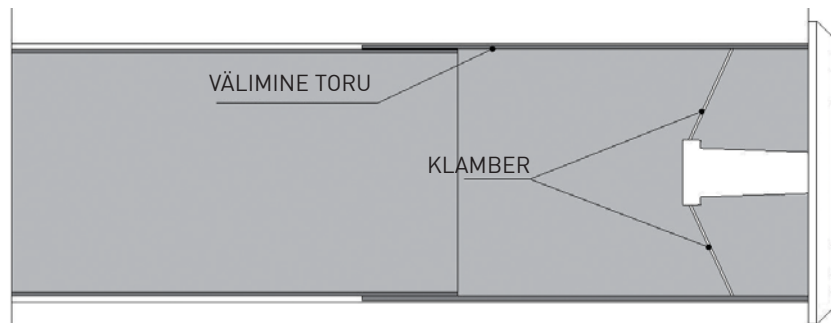

Joon. 6

4. Asetage soojusvaheti sisemise toru otsa (joon. 7).

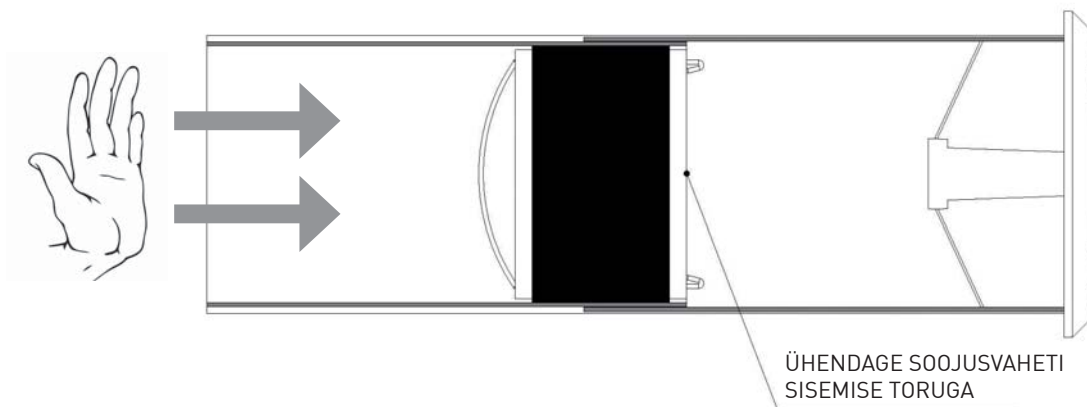

Joon. 7

9. VENTILAATORI PAIGALDAMINE

1. Haakige lahti kate (2) mootori kronsteinilt, vajutades küljeavades (1) väikese kruvikeerajaga (joon. 8).
2. Torgake läbi ühendusteks vajalik auk (3), kui kasutatakse peitmata välisühendused, torgake läbi alad, mis on mõeldud (4) mootori kronsteinidele ka katel (joon. 9).
3. Kinnitage mootori kronstein väljalaskeava külge kruvide ja tüüblitega (joon. 10).
4. Vastavalt tõmmake läbi toitejuhe (joon. 11).

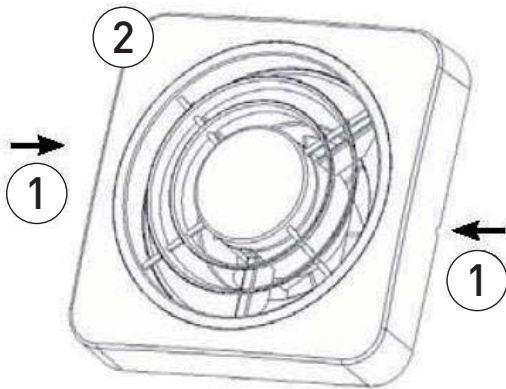

Joon. 8

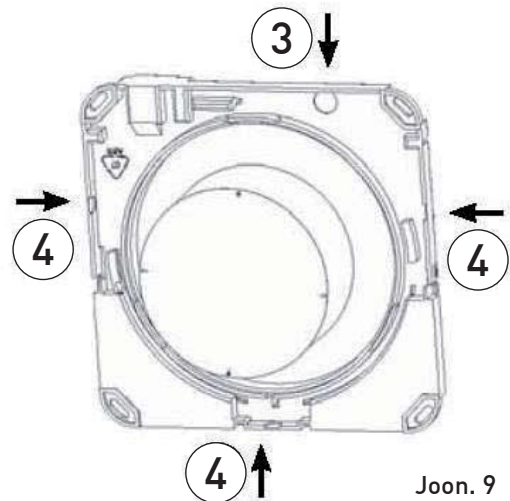

Joon. 9

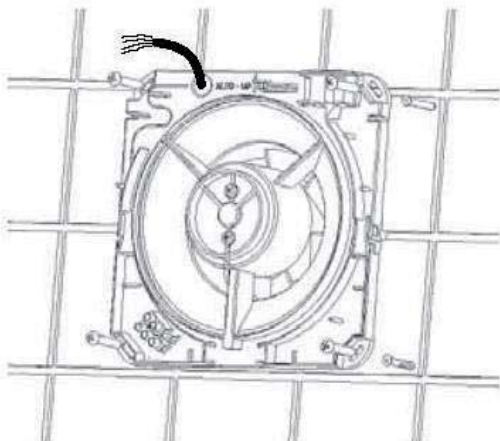

Joon. 10

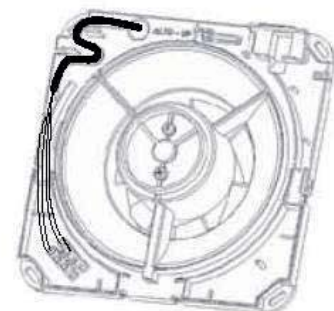

Joon. 11

10. ELEKTRIÜHENDUS

1. Vabastage kinnituspoldid, eemaldage kate juhtploki. Toide väljundid (DC OUT) ühendage juhtpuldiga, pöörates tähelepanu poolustele (joon. 12).

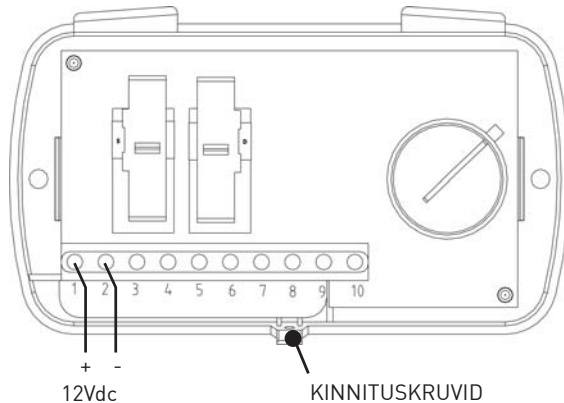

Joon. 12

2. Ühendage juhtplokk pumba/pumpade ühenduste külge.

Aspirvelo Air Ecocomfort suudab töötada kahe (kuni nelja) ventilatsiooniseadmega. Süsteem töötab kahes suunas. Näiteks, kui on paigaldatud kaks seadet, esimene seade töötab pumpades välisõhku, samas kui teine töötab pumbates õhku ruumist. Mõne aja pärast ventilatori pöörlemissuund muutub, esimene seade imeb õhu ruumist välja, teine varustab ruumi õhuga. Selline suuna muutus tagab, et kogu ruumist väljajuhitav õhu kogus oleks võrdne ruumi juhitud õhu kogusega.

ÜHENDUSE NÄIDIS 4 MOOTORIGA: MOOTORI A-B PAAR TÖÖTAB VASTUPIDISELT C-D PAARILE (13A. ATT.)

ÜHENDUSE NÄIDIS 2 MOOTORIGA: MOOTORID A JA C TÖÖTAVAD VASTUPIDISTES SUUNADES (13B. ATT.)

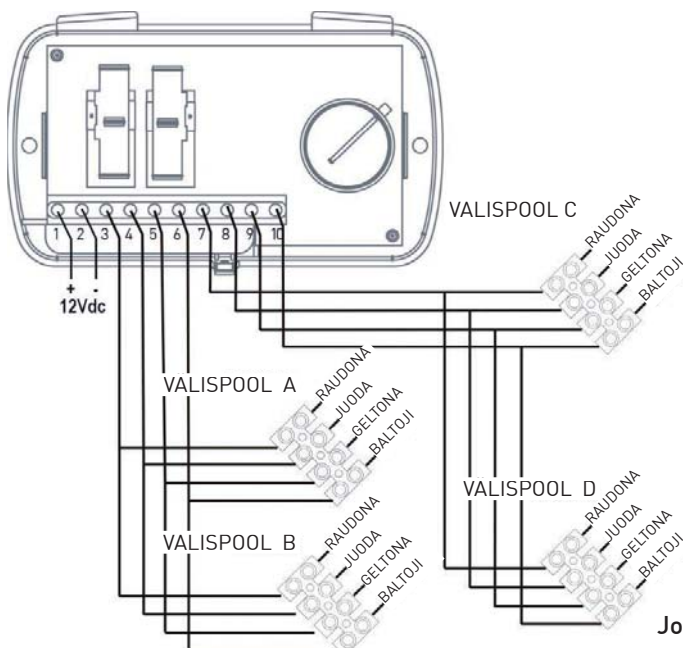

Joon. 13a

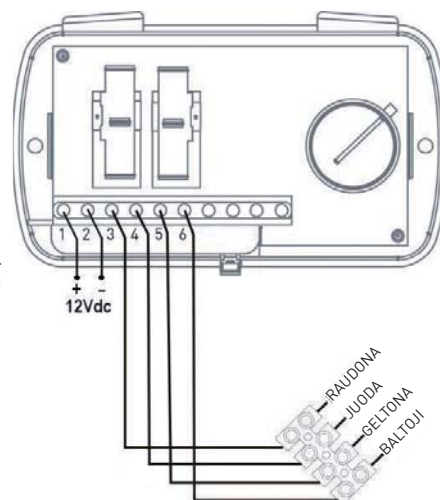

Joon. 13b

3. Kui seadet ei kasuta, ühendage 12Vdc toideallikas võrguühendusse, millega vajaduse korral seadet on võimalik välja lülitada.
4. Kinnitage kate ventilaatori kronsteinile.
5. Asetage kate juhtplokkile.

11. JUHTPLOKKI KASUTAMINE

Seinale või montaažikarpi 503 kinnitaval juhtplokkil on kaks nihutatavat lülitit ja üks juhtimiskang. Vasakul pool oleva nihutatava lülitiga võib muuta õhu liikumiskiirust ruumi ja välisõhu vahel maksimaalse 50 m³/h minimaalse 25 m³/h vahel. Vasakul pool oleva nihutatava lülitiga seadmisega asendisse OFF, süsteem on välja lülitatud.

Paremal pool asuva nihutatava lülitiga saab seada kolme režiimi:

- Automaatne: muudab õhuvoolu suuna väljavool -sissevool;
- In: ainult õhtu sissevool;
- Out: ainult õhu väljavool;

Reguleerimiskangiga võib muuta õhu sissevoolu/väljavoolu tsükli kestuse minimaalsest 35 sekundit kuni maksimaalseni 200 sekundit, sõltuvalt välis- ja sisetemperatuuri vahelisest vahest T.

Kui välis- ja sisetemperatuuri erinevus T suureneb, ajatsükli aeg peab olema võimalikult minimaalne (35 s). Kui välis- ja sisetemperatuuri vahe T on nullilähedane, tsükkel peab olema võimalikult pikk (200 s). Kui näiteks, talvel välistemperatuur on -15°C ja seetõttu tekib suur sise- ja välistemperatuuride vahe, keerake kang asendisse (1). Ja vastupidi, kevadel, kui temperatuuride vahe AT on minimaalne või nullilähedane, keerake kang positsiooni (2) (joon.14).

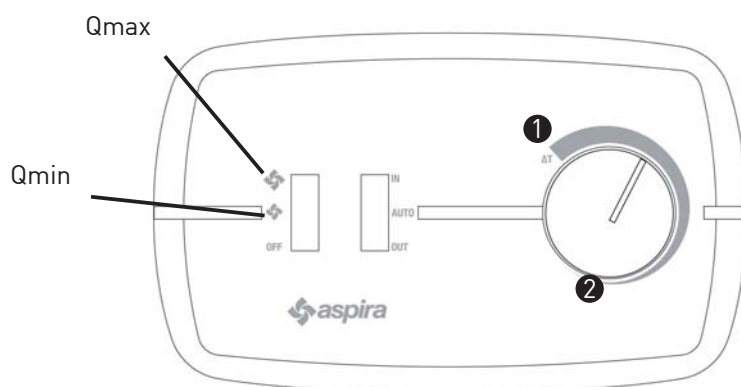

Joon. 14

12. PUHASTAMINE JA HOOLDUS

1. Filtri vahetus: pärast vooluringi katkestamist, eemalda kate ja keerake lahti neli kruvi, nagu on näidatud joon. 15. Puhastage regulaarselt filtri, kastes seda külma vette.

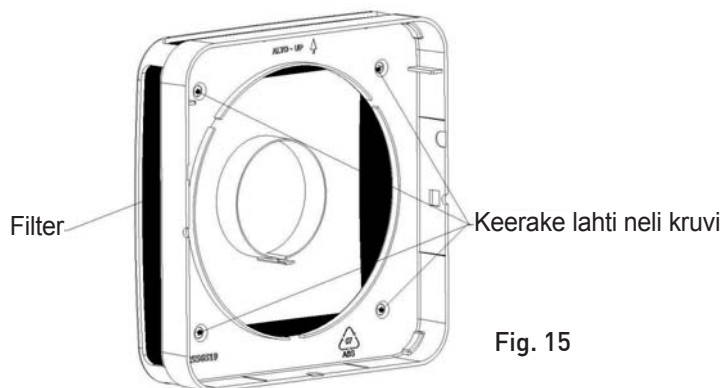

Fig. 15

2. PLASTOSADE PUHASTAMINE: Pärast vooluringi katkestamist, puhastage vajalikud osad vee ja neutraalse puhtusvahendiga.



HOIATUS!

ÄRGE KASTKE ELEKTRISEADME OSI VETTE VÕI MUUSSE VEDELIKKU.

13. LISAVARUSTUS JA VARUOSAD

Soojustagastuse funktsiooni ja võredega ventilaator
Filter G3 Varuosad

Cod. AP19979 / AP19985
Cod. AP19978

14. HÄVITAMINE



HOIATUS!

Oluline teave keskkonnasõbraliku mittekasutatavate seadmete hävitamise kohta



Toode vastab EL direktiivile 2002/96 / EÜ. Mahakriipsutatud prügikasti sümbol tähendab, et kasutamiskõlbmatu toodet ei tohi käidelda koos olmejäätmetega. Kasutaja peab toodet üle andma elektri- ja elektroonikaseadmete jäätmete kogumise punkti või tagastama müüjale, kelle käesolev seade oli ostetud. Eirates neid juhiseid, võib järgneda Jäätmekäitlust reguleerivates seadustes sätestatud karistus. Vastavalt sorteerides ja töödeldes jäätmeid, hävitades mittekasutatavaid seadmeid keskkonnasõbralikul viisil, ei kahjustata keskkonda, ei kujuta ohtu tervisele ja stimuleeritakse seame valmistamiseks kasutatud materjalide ringlussevõtt.

PATEICAMIES, KA IZVĒLĒJĀTIES MŪSU IZSTRĀDĀJUMU. PIRMS LIETOŠANAS UZMANĪGI IZLASIET LIETOŠANAS INSTRUKCIJU UN UZGLABĀJIET TO DROŠĀ VIETĀ, LAI, JA IR NEPIECIEŠAMS, VARĒTU TO IZMANTOT.

1. APRAKSTS

Decentralizēta vēdināšanas un gaisa ieplūdes iekārta ar lielas efektivitātes siltuma atjaunošanas funkciju. Iekārta darbojas pēc reģenerācijas siltuma atjaunošanas principa: caur iekārtas iekšpusē esošo keramikas siltummaini tiek savākts ienākošās vai izejošās gaisa plūsmas ģenerētais siltums un tas tiek atdots, mainoties plūsmas virzienam. Ventilators vadāms ar nepārtrauktas strāvas bezkontakta motoru ar reversa cikla funkciju, kas nodrošina nepārtrauktu gaisa apmaiņu telpā. Gaisa pastāvīgi tiek filtrēts, izmantojot G3 filtru, kas ir iemontēts iekārtas priekšpusē un ir viegli izņemams, lai to notīrītu. Iekārta vadāma ar uz sienas piestiprināmu elektronisko paneli, kas var strādāt trīs darbības režīmos: automātiskajā, gaisa ieplūdes un gaisa izplūdes režīmā. Turklāt, ar elektronisko paneli iespējams regulēt darbību, ņemot vērā telpas iekšējās un āra temperatūra starpību. Ar vadības paneli var regulēt līdz 4 vēdināšanas iekārtām, kā arī regulēt gaisa ieplūdes un izplūdes ātrumu.

2. TEHNISKIE DATI

Ventilatora barošanas spriegums	12Vdc			
Vadības paneļa aizsardzības klase	IP20			
Ventilatora drošības klase	IPX4			
	Gaisa plūsma	m ³ /h	Maksimālā jauda	dB(A) 1,5 mt
AP19980 / AP19979	V min	38	2,0 W	28
	V max	60	4,0 W	34
AP19984 / AP19985	V min	12	1,5 W	21
	V max	25	2,0 W	24

3. DROŠĪBAS NORĀDĪJUMI



BRĪDINĀJUMS! TIECOTIES IZVAIRĪTIES NO ELEKTROIZLĀDES, UGUNSGRĒKU UN BOJĀJUMU BĪSTAMĪBAS, UZMANĪGI IZLASIET LIETOŠANAS INSTRUKCIJU.

- Uzmanīgi izlasiet šajā informācijas izdevumā norādītos nosacījumus par iekārtas atbilstošu montēšanu, lietošanu un tehnisko uzraudzību.
- Uzglabājiet šo instrukciju drošā vietā, lai jebkurā laikā varētu to izmantot.
- Izpakojot pārbaudiet, vai ir visas nepieciešamās detaļas. Ja šaubāties, iekārtu neizmantojiet un pakonsultējieties ar kvalificētu speciālistu.
- Visi iepakojuma materiāli (plastmasas maisiņi, putuplasts, naglas utt.) ir jāuzglabā bērniem neaizsniezamā vietā.
- Pirms iekārtas pievienošanas barošanas tīklam nodrošiniet, lai jūsu barošanas avota spriegums atbilstu iekārtas tehniskajā datu tabulā norādītajam. (Tehnisko datu tabula izvietota motora turētāja augšējā daļā).
- Iekārta var tikt izmantota tikai tās pielietojuma paredzētajam mērķim, t. i., istabas vēdināšanai.
- Iekārtas nelietošana pēc norādītā pielietojuma uzskatāma par potenciāli bīstamu. Ražotājs neuzņemas atbildību par bojājumiem, kas radušies neatbilstošas, nepareizas vai neracionālas lietošanas dēļ.
- Lietojot jebkuru elektrības iekārtu ir jāievēro atbilstošie vispārējie nosacījumi.
- Nekad neaiztieciet ierīci ar slapjām vai mitrām rokām vai kājām vai citiem elektrību vadošiem priekšmetiem.
- Neizmantojiet ierīci basām kājām.
- Nevelciet kontaktdakšu no barošanas ligzdas turēdami to aiz vada.
- Neatstājiet iekārtu vietās, kur uz to var iedarboties tādi faktori, kā lietus, sāls u. c.
- Neļaujiet bērniem, padzīvojušām vai slimām personām izmantot ierīci bez uzraudzības.
- Pirms jebkādas tīrīšanas uzsākšanas un tehniskās uzraudzības darbu veikšanas, ierīce obligāti ir jāatvieno no elektrības avota vai jāatvieno iekārtas izolācijas slēdzis.
- Bojājuma vai darbības traucējumu gadījumā, iekārtu izslēdziet, taču nemēģiniet to labot paši.

- Vērsieties pie kvalificēta speciālista.
- Ja nepieciešams veikt remontdarbus, sazinieties ar ražotāju par oriģinālajām rezerves detaļām.
- Pretējā gadījumā iekārtu lietot var būt nedroši.
- Nolemjot ierīci neizmantot, atslēdziet to no barošanas avota un utilizējiet videi nekaitīgā veidā. Tās iekārtas detaļas, kas var radīt bīstamību, īpaši bērniem, rekomendējams apstrādāt tā, lai tās neradītu bīstamību.
- Iekārtas vadu instalācijai ir jāatbilst jaunākajām IEE elektroinstalācijas prasībām.
- Iekārtas konstrukcija atbilst Eiropas direktīvu 2006/95/EK un 2004/108/EK prasībām.
- Komplekts izgatavots profesionāli. Iekārtu piemēroti lietojot un regulāri veicot tehniskās uzraudzības darbus, visas elektriskās detaļas un mehāniskās detaļas kalpos ilgi un uzticami.
- Šo ierīci nevar izmantot personas (un bērni) ar ierobežotām fiziskām, sensorām vai intelektuālām spējām vai personas, kurām nav nepieciešamās pieredzes un (vai) zināšanas, ja tās neuzrauga vai ar iekārtas piemērotu lietošanu nav iepazinušās par šādu personu drošību atbildīgās personas. Neļaujiet bērniem spēlēties ar šo iekārtu.



Iekārtas montēšanai ir jābūt veiktā tā, kā norādīts šajā instrukcijā. Lietotājs ir brīdināts, ka neatbilstoši veiktu montēšanas darbu dēļ personas, dzīvnieki var savainoties vai var rasties bojājumi īpašumam. Tādos gadījumos, ražotājs neuzņemas atbildību par bojājumiem.

- Iekārtai ir divkārša izolācija (Class II), tādēļ iezemējums nav nepieciešams.
- Pārbaudiet, vai barošanas vadu un līgdas strāvas nodošanas jauda ir pietiekama, ņemot vērā maksimālo iekārtas jaudu, kas norādīta tehnisko datu tabulā. Rodoties šaubām, vērsieties pie atbilstoši kvalificēta speciālista.
- Montējot obligāti ir jālieto bipolārais slēdzi ar ne mazāku kā 3 mm attālumu starp kontaktiem.
- Neatstājiet ieslēgtu iekārtu bez uzraudzības. Kad iekārta netiek lietota, izslēdziet galveno iekārtas slēdzi.
- Nenobloķējiet gaisa paņemšanas caurumus vai ventilatora režģi.
- Ņemot vērā spēkā esošos likumus, pabeidzot montēt novadīšanas ventilatoru, pārliecinieties, ka no iekārtas puses pilnībā nav iespējams aizskart kustīgās detaļas, otrajā pusē obligāti piestipriniet specialo drošības vāku (kods AP0885, AP0893).
- Ja telpā ir iekārtas, kuru darbībā tiek izmantot gāze, kuras degšanas process ir atkarīgs no ārējiem apstākļiem, būtiski ir nodrošināt to, lai gaisa piegāde telpā ir pietiekama, lai nodrošinātu abu iekārtu darbību.
- Nemontējot ventilatorus vienā un tajā pašā caurumā, kurā novirziet iekārtu, kuru darbībā tiek izmantot gāze, dūmus.
- Iekārtai gaiss ir jāizlaiž caur atsevišķu izmešanas cauruli vai tieši ēkas ārpusē.
- Sistēma var tikt stiprināma pie sienas vai griestiem.

4. IEPAKOJUMA SATURS

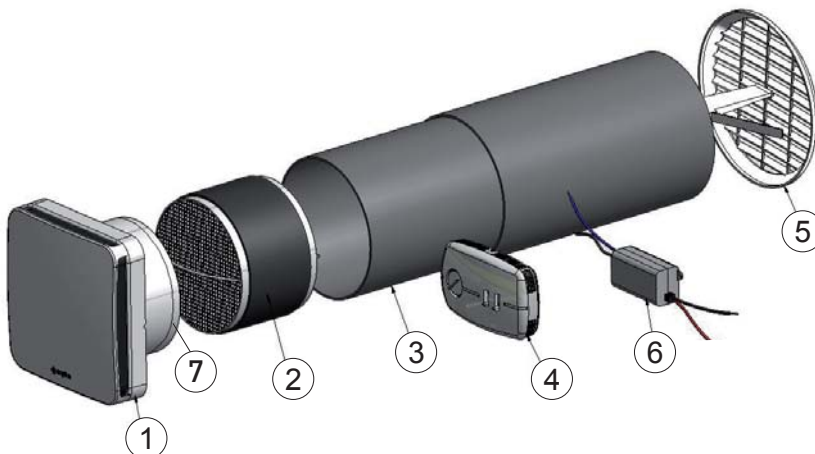

1. Ventilators
2. Siltummainis ar izvilkšanas rokturi
3. Teleskopiskā caurule
4. Vadības panelis
5. Režģis (iekšējais / ārējais)
6. Barošana: 12Vcc
7. Srauto lygintuvas

Instrukcija

5. IZMĒRI

MODELLO	A	B	C	D	E	F	G	H	I	L	IZMĒRI (mm)
ECOCOMFORT 160	180	160	530	47	20	190	140	85	140	85	
ECOCOMFORT SAT 160		160	530								
ECOCOMFORT 100		107	570								
ECOCOMFORT SAT 100		107	570								

VENTILATORS AR SILTUMA ATJAUNOŠANAS FUNKCIJU

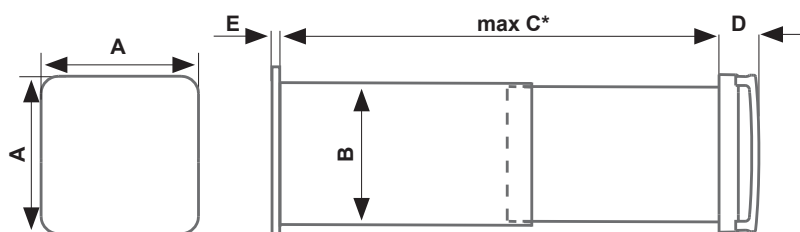

REŽĢIS

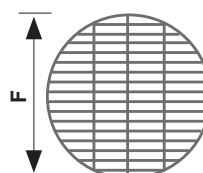

VADĪBAS BLOKS

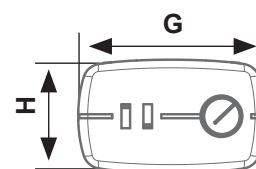

BAROŠANAS AVOTS

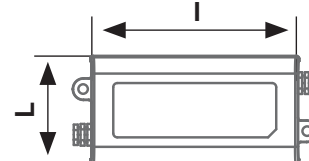

*Ja siena ir plānāka par 280 mm, saīsiniet cauruli un izmantojiet standarta āra režģus (nav pievienojami).

6. MONTĒŠANAS – SIENAS SAGATAVOŠANA

Izveidojiet mazāks 162 mm diametra caurumu sienā visā sienas biezumā, izveidodami 1° slīpumu uz ārpusi. Caurumam vajadzētu būt mazāks 2.3 m augstumā no zemes un 100 mm attālumā no sānu sienas (1. att.)

	ØD
AP19980	162 mm
AP19979	162 mm
AP19984	110 mm
AP19985	110 mm

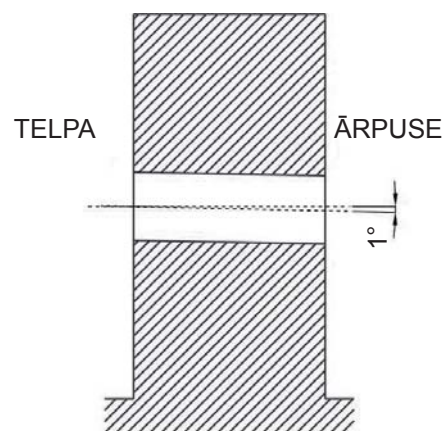
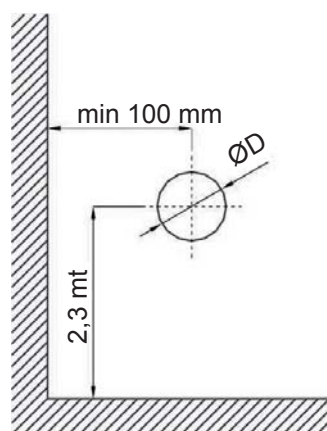

1. att.

Izmantodami divas ventilācijas sistēmas ar Aspirvelo Air Ecocomfort sērijas izstrādājumiem vienā un tajā pašā vietā, stiprinot tos uz tās pašas sienas (2b. att.), tām ir jābūt montētām tā, lai starp izurbto caurumu centriem būtu mazāks 1,2 m attālums

Ja iekārta montējama uz divu leņķu sienas, izurbto caurumu centriem ir jābūt 1.2 m attālumā no pretējās sienas (2b. att.).

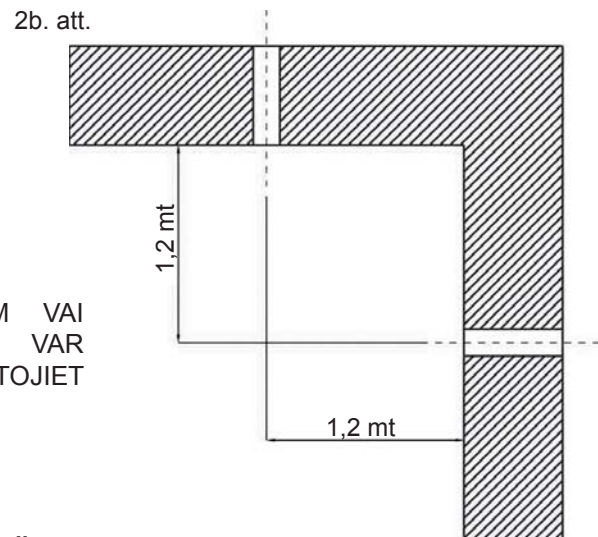
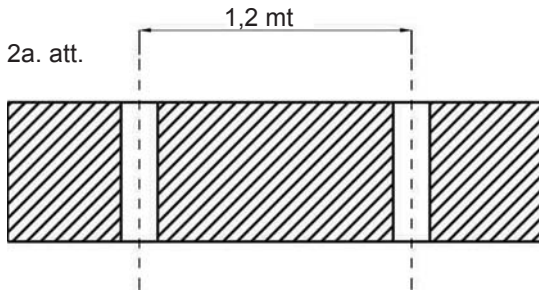

 **NENOVĪTOJIET IEKĀRTU UZ MĒBELĒM VAI ATTĒLIEM, KURU TEHNISKO STĀVOKLI VAR IETEKMĒT BLAKUS FAKTORI. NENOVĪTOJIET IEKĀRTU UZ VAI BLAKUS TERMOSTATAM.**

7. TELESKOPIŠKĀS CAURULES MONTĒŠANA

1. Izvelciet siltummaini, turēdami to aiz roktura, kā parādīts 3. att.



2. Izurbtajā caurumā ielieciet cementa javu.
3. Iestatiet teleskopisko cauruli, pārliecinoties, ka lielākā diametra caurule neizvirzās no ārējās sienas (4. att.)

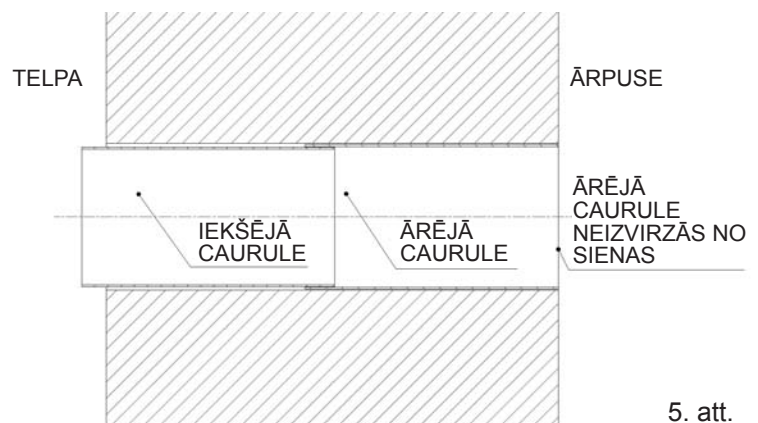

4. Far scorrere il tubo interno rispetto al tubo esterno portandolo a filo con la parete della stanza (fig. 5)

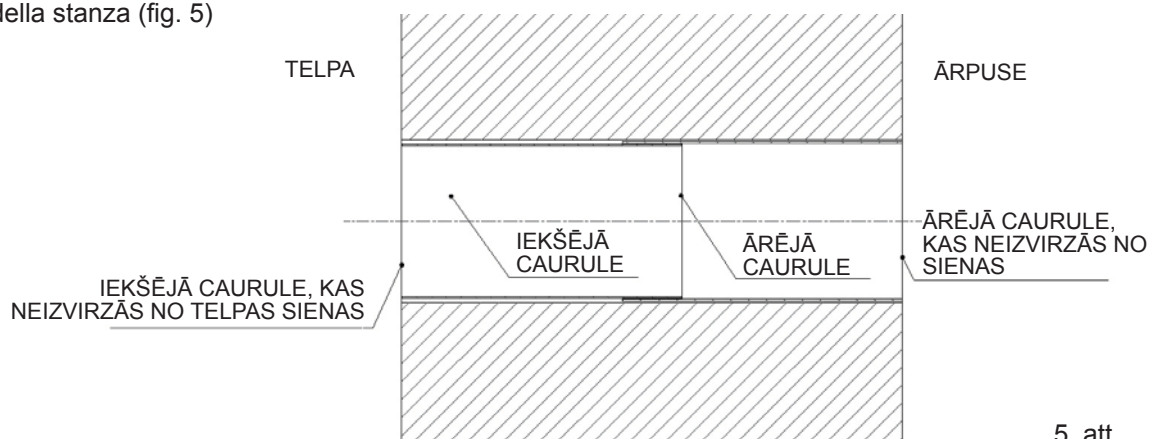

5. att.

8. TELESKOPISKĀS CAURULES, REŽĢU UN SILTUMMAIŅA MONTĒŠANA

1. Pagaidiet, kamēr sacietēs cementa java.
2. Iestatiet turētāju „pretēji” saspiediet atsoeres ārējā caurulē (6. att.).
3. Piestipriniet režģus.

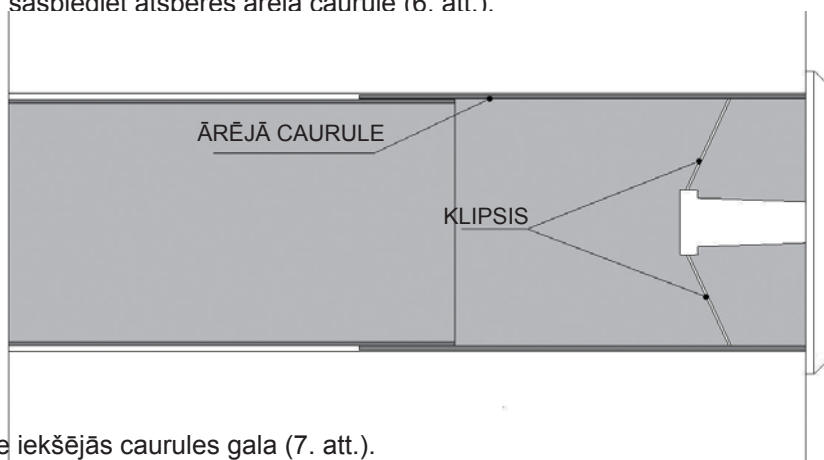

6. att.

4. Ievietojiet siltummaini pie iekšējās caurules gala (7. att.).

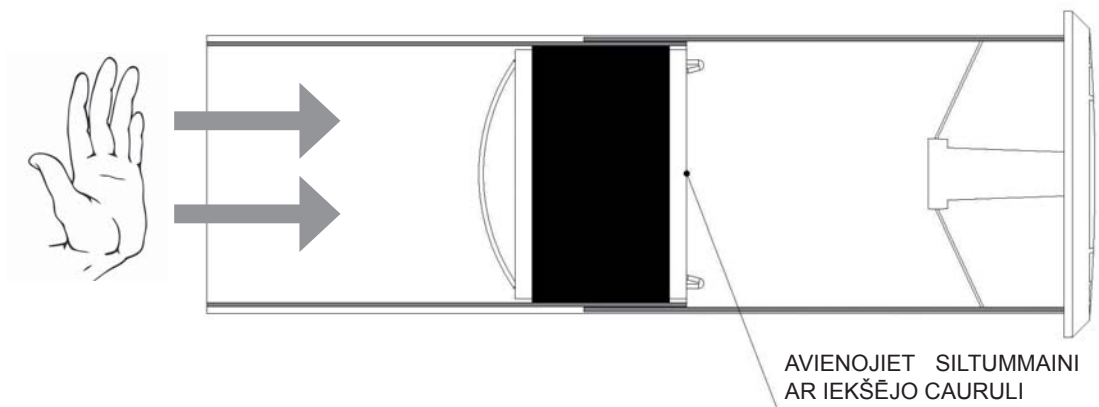

7. att.

9. VENTILATORA MONTĒŠANA

1. Atāķējiet vāku (2) no motora balsta, piespiežot sānu caurumus (1) ar mazu skrūvgriezi (8. att.).
2. Caurduriet savienojumiem paredzēto caurumu (3), ja izmantojami nenoslēptie ārējie savienojumi, caurduriet zonas, kas paredzētas (4) motora balstiem arī uz vāka (9. att.).
3. Piestipriniet motora balstu pie izlaišanas cauruma ar skrūvēm un aizbāžņiem (10. att.).
4. Atbilstoši izveriet cauri barošanas kabeli (11. att.).

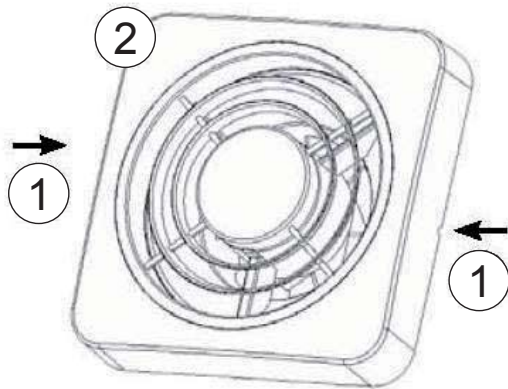

8. att.

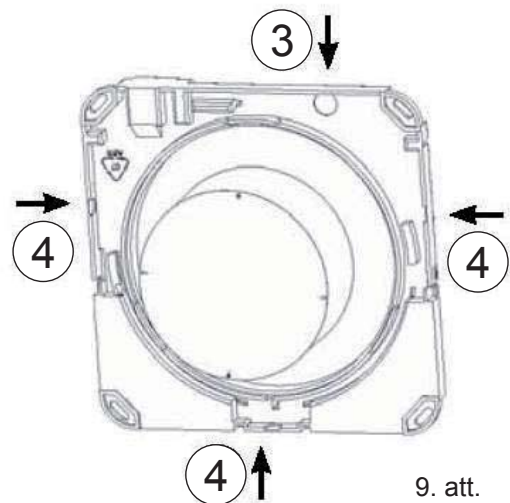

9. att.

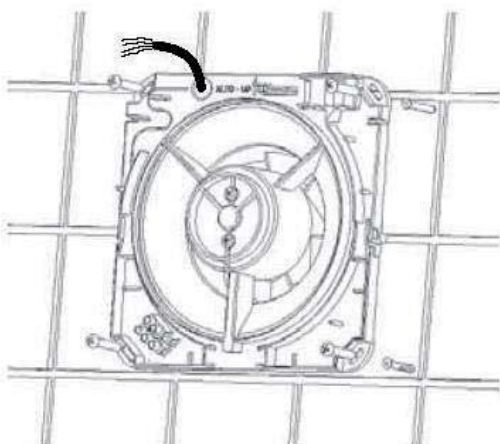

10. att.

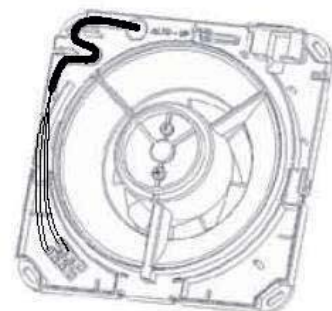

11. att.

10. ELEKTRĪBAS SAVIENOJUMS

1. Atskrūvējiet stiprināšanas skrūves, noņemiet vāku no vadības bloka. Barošanas piegādes izejas (DC OUT) pievienojiet pie vadības bloka, pievēršot uzmanību poliem (12. att.).

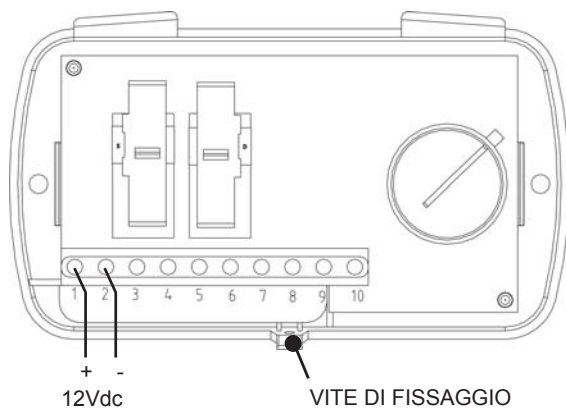
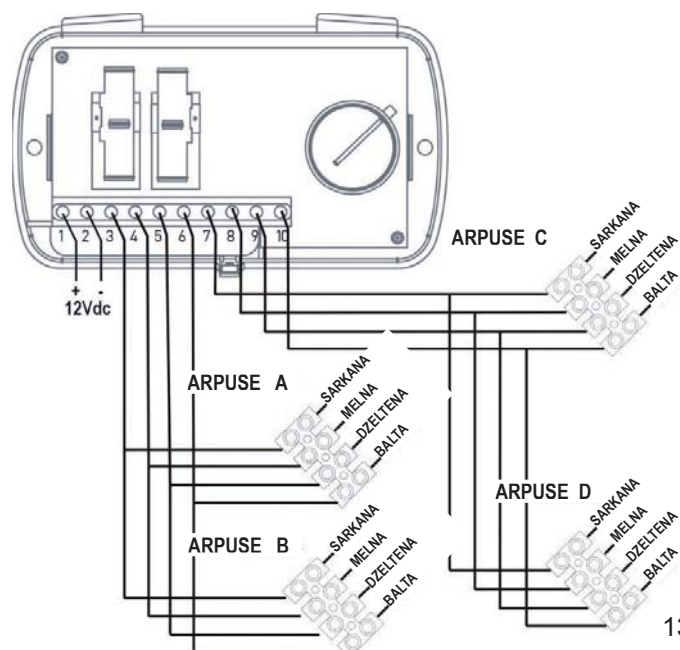

Fig. 12

2. Pievienojiet vadības bloku pie sūkņa(-u) savienojumiem.

Aspirvelo Air Ecocomfort var strādāt ar divām (līdz četrām) vēdināšanas iekārtām. Sistēma strādā divos virzienos. Piemēram, ja samontētas divas iekārtas, pirmā iekārta strādā piegādājama gaisu no ārpusē, bet otrā strādā sūkņējama gaisu no telpas. Pēc kāda laika ventilatora griešanās virziens mainās, pirmā iekārta izvada gaisu ārā, otrā nodrošina telpu ar gaisu. Tāda virziena maiņa nodrošina to, ka summārais telpā piegādātais gaisa daudzums ir līdzvērtīgs summārajam izplūdušajam gaisa daudzumam.

SAVIENOJUMA PARAUGS AR 4 MOTORIEM:
MOTORA A-B PĀRIS DARBOJAS PRETĒJI C-D
PĀRIM (13A. ATT.)



13a. att.

SAVIENOJUMU PARAUGS AR 2 MOTORIEM:
MOTORI A UN C DARBOJAS PRETĒJOS VIRZIENOS
(13B. ATT.)

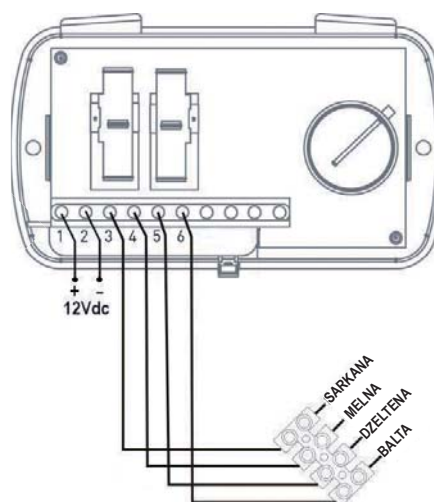

13b. att.

3. Kad nelietojiet iekārtu, pievienojiet 12Vdc barošanas avotu pie barošanas tīkla savienojuma, ar kuru iekārta izslēdzama.
4. Piestipriniet vāku uz ventilatora motora balsta.
5. Uzlieciet vāktu uz vadības bloka.

11. VADĪBAS PULTS LIETOŠANA

Uz vadības bloka, kas piestiprināms pie sienas vai montāžas kastē 503, ir divi bīdāmi slēdži un viens vadības rokturis. Ar kreisajā pusē esošo bīdāmo slēdži var mainīt gaisa plūsmas ātrumu starp telpu un ārpusi no maksimālā 50 m³ / h līdz minimālajam 25 m³ / h. Ar kreisajā pusē esošā bīdāmā slēdža pozīciju OFF, sistēma tiek izslēgta.

Ar labajā pusē esošo bīdāmo slēdži var iestāfīt trīs režīmus:

- Auto: maina gaisa virzienu izplūšana-ieplūšana;
- In: tikai gaisa ieplūšana;
- Out: tikai gaisa izplūšana;

Ar regulēšanas rokturi var mainīt gaisa ieplūšanas/izplūšanas ciklu ilgumu no mazākais 35 sekundēm līdz lielākais 200 sekundēm atkarībā no ārējās un iekšējās temperatūras starpības T.

Ja ārējās un iekšējās temperatūras starpība T palielinās, laika ciklam ir jābūt pēc iespējas mazākam (35 s). Ja ārējās un iekšējās temperatūras starpība T ir tuvu nullei, ciklam ir jābūt pēc iespējas garākam (200 s).

Ja, piemēram, ziemā ārā temperatūra ir -15°C un tādēļ rodas liela ārējās un iekšējās temperatūras starpība, pagrieziet rokturi pozīcijā (1). Un pretēji, pavasarī, kad temperatūras starpība AT ir minimāla vai tuvu nullei, pagrieziet rokturi pozīcijā (2) (14. att.).

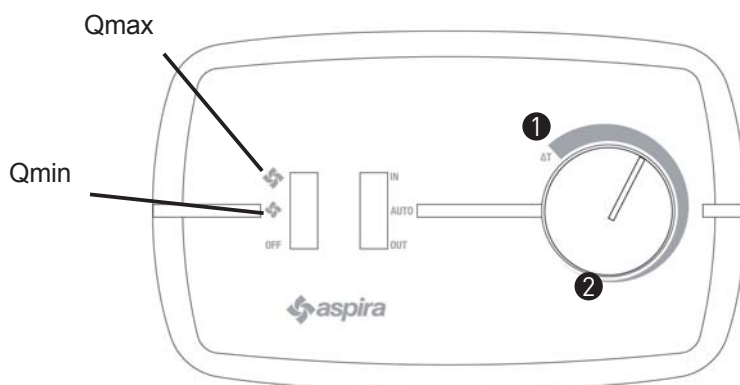

14. att.

12. TĪRĪŠANA UN UZRAUDZĪBA

1. **FILTRA MAIŅA:** pārtraucot barošanas piegādes ķēdi, noņemiet vāku un atgrieziet četras skrūves, kā parādīts 15. att. Regulāri tīriet filtru, iemērkdami to aukstā ūdenī.

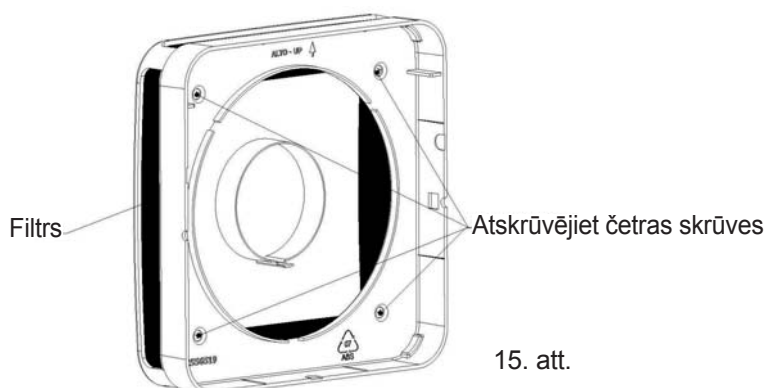

2. **PLASTMASAS DETAĻU TĪRĪŠANA:** Pārtraucot barošanas piegādes ķēdi, notīriet nepieciešamās detaļas ar ūdeni un neitrālu tīrītāju



BRĪDINĀJUMS!

NEMĒRCIET ELEKTRĪBAS IEKĀRTAS DETAĻAS ŪDENĪ VAI CITA VEIDA ŠKĪDRUMĀ.

13. PAPILDUS APRĪKOJUMS UN REZERVES DETAĻAS

Ventilators ar siltuma atjaunošanas funkciju un režģiem
Filtrs G3 rezerves daļas

Kods AP19979 / AP19985
Kods AP19978

14. UTILIZĒŠANA



BRĪDINĀJUMS!

Būtiska informācija par videi nekaitīgā veidā neizmantojamu iekārtu utilizēšanu.



Izstrādājums atbilst ES direktīvai 2002/96/EK. Pārsvītrotais atkritumu konteiners simbols nozīmē, ka vairs neizmantojamu izstrādājumu nedrīkst utilizēt kopā ar sadzīves atkritumiem.

Lietotājam ir jānodod izstrādājums elektrisko un elektronikas iekārtu atkritumu savākšanas centros vai tā jāatgriež pārdevējam, pie kura iekārta iegādāta. Neievērojot šos norādījumus, draud atkritumu utilizēšanas reglamentējošajos likumos noteiktais sods. Atbilstoši šķirojot un pārstrādājot atkritumus, vairs neizmantojamās iekārtas utilizējot videi nekaitīgā veidā, netiek nodarīti zaudējumi videi, netiek radīti draudiem veselībai un tiek stimulēta iekārtai izmantoto materiālu pārstrāde.

HVALA DA STE SE ODLOČILI ZA NAKUP NAŠEGA IZDELKA. PRED UPORABO SKRBNO PREBERITE NAVODILA ZA UPORABO IN GA SHRANITE ZA NADALJNJO UPORABO.

1. OPIS IZDELKA

Izredno učinkovita decentralizirana enota za prezračevanje in sesanje z rekuperacijo toplote. Enota deluje po načelu regenerativne rekuperacije toplote: s pomočjo keramičnega toplotnega izmenjevalnika v napravi, ki zbira toploto iz pretoka zraka, ki vstopa in zapušča prostor in jo vrača, ko pretok spremeni svojo smer. Prezračevalno enoto upravlja brezkrtačni motor na enosmerni tok, ki deluje z obračanjem ciklusa, ki omogoča stalno izmenjavo zraka med notranjostjo in zunanostjo. Zrak se stalno filtrira skozi G3 filter na sprednjem delu naprave, ki se lahko preprosto izvleče za čiščenje. Enoto upravlja krmilna elektronika pritrjena na steno, ki predvideva tri načine delovanja: avtomatski, vnašanje in odsesavanje zraka. Med drugim je s krmilno elektroniko mogoče prilagoditi delovanje glede na razliko med notranjo in zunanjo temperaturo. Krmilna enota lahko upravlja do 4 prezračevalne enote v kombiniranem načinu in ureja hitrost odsesavanja ali vnašanja zraka.

2. TEHNIČNI PODATKI

Napajalna napetost prezračevalne enote	12 Vdc			
Stopnja zaščite krmilne enote	IP20			
Stopnja zaščite prezračevalne enote	IPX4			
	m³/h	Največja porabljena moč	dB(A) 1,5 m	
AP19980 / AP19979	V min	38	2,0 W	28
	V maks	60	4,0 W	34
AP19984 / AP19985	V min	12	1,5 W	21
	V maks	25	2,0 W	24

3. SPLOŠNA OPOZORILA IN VARNOSTNA NAVODILA



OPOZORILO!

Skrbno preberite navodila v tem priročniku, da preprečite tveganje električnih udarov, požarov in poškodb ljudi.

- Skrbno preberite opozorila v tej knjižici, ker vsebujejo pomembne napotke o varnosti pri montaži, uporabi in vzdrževanju. To knjižico skrbno hranite za nadaljnjo uporabo.
- Po odstranitvi embalaže se prepričajte, da naprava ni poškodovana. Če niste prepričani, naprave ne uporabljajte in se obrnite na strokovno usposobljeno osebje.
- Delov embalaže (plastične vrečke, ekspanzirani polistiren, žebliji itd.) ne smete nikoli puščati na dosegu otrok, ker predstavljajo možen vir nevarnosti.
- Preden napravo priključite se prepričajte, da se podatki na ploščici ujemajo s podatki električnega omrežja (ploščica se nahaja na zgornjem delu nosilca motorja).
- Napravo morate nameniti samo za uporabo, za katero je bila izrecno zasnovana oz. za prezračevanje prostorov z rekuperacijo toplote.
- Vsakršna drugačna raba se smatra za neustrezno in torej nevarno. Proizvajalec zavrača vsakršno odgovornost za morebitno škodo, ki bi nastala zaradi neustrezne, napačne in nerazumne uporabe.
- Pri uporabi katerekoli električne naprave je treba upoštevati nekaj osnovnih pravil. Predvsem:
- Naprave se nikoli ne dotikajte z mokrimi ali vlažnimi rokami ali nogami.
- Naprave ne uporabljajte, če ste bosi.
- Naprave ne puščajte izpostavljene okoljskim vplivom (dež, sonce itd.).
- Ne dovolite, da napravo uporabljajo otroci ali nezmožne osebe brez nadzora.
- Pred izvajanjem čiščenja ali vzdrževanja stroj izklopite iz omrežja električnega napajanja, tako da izklopite stikalo sistema.
- Če je naprava v okvari in/ali nepravilno deluje, jo ugasnite in je ne poškodujte.
- Za morebitna popravila se obrnite na prodajalca in zahtevajte uporabo originalnih nadomestnih delov.

- Neupoštevanje zgoraj navedenega lahko ogrozi varnost naprave.
- Ko se odločite, da ne boste več uporabljali takšnega tipa naprave, priporočamo, da jo izklopite iz napajalnega omrežja, po tem, ko ste izklopili stikalo sistema.
- Priporočamo tudi, da onemogočite tiste dele naprave, ki bi lahko predstavljale nevarnost, predvsem za otroke, ki bi se lahko z izklopljeno uporabo igrali.
- Zagon električnega sistema mora biti skladen s predpisi za električne naprave v civilnih gradnjah.
- Naprava je skladna z evropskima direktivama: ES2006/95; ES2004/108.
- Ker je naprava izdelana do popolnosti, bodo s pravilno uporabo in rednim vzdrževanjem trajanje in električna ter mehanska zanesljivost učinkovitejše.
- Ta naprava ni primerna za uporabo s strani oseb (vključno z otroki) z zmanjšanimi fizičnimi, senzoričnimi ali umskimi sposobnostmi, ali z nezadostnimi izkušnjami in znanjem, razen če pod nadzorom ali če jih o uporabi stroja pouči odgovorni za njihovo varnost. Otroci morajo biti pod nadzorom, da se ne bi igrali z napravo.



- Montažo je treba izvesti v skladu z navodili proizvajalca.
- Napačna montaža lahko povzroči škodo na ljudeh, živalih ali stvareh, za kar proizvajalec zavrača odgovornost.
- Naprava je zgrajena v skladu s predpisi o dvojni izolaciji (razred II) in zato ne potrebuje ozemljitve.
- Preverite, da je električna zmogljivost sistema in vtičnic primerna za maksimalno moč naprave, ki je navedena na tablici.
- Če niste prepričani, se obrnite na strokovno kvalificirano osebo.
- Ob montaži je treba predvideti omnipolarno stikalo z razdaljo odpiranja kontaktov 3 mm ali več.
- Naprave ne puščajte vklopljene po nepotrebem. Ko naprave ne uporabljate, izklopite njeno glavno stikalo.
- Ne zapirajte sesalne rešetke.
- V skladu z veljavno zakonodajo za zaščito pred poškodbami se prepričajte, da po montaži sesalnika, ni nikakor mogoče dostopati do delov v gibanju s strani odtoka. Če je v prostoru, ki ga je treba prezračevati, nameščena plinska naprava (ali na druge vrste goriva) morate preveriti ustrezno vračanje zraka, da zagotovite njegovo odlično izgorevanje in pravilno delovanje ventilatorja.
- Sesalnika ne nameščajte v isto cev v katero se zbirajo hlapi plinske naprave.
- Mogoča je samo zidna montaža.

4. VSEBINA PAKIRANJA

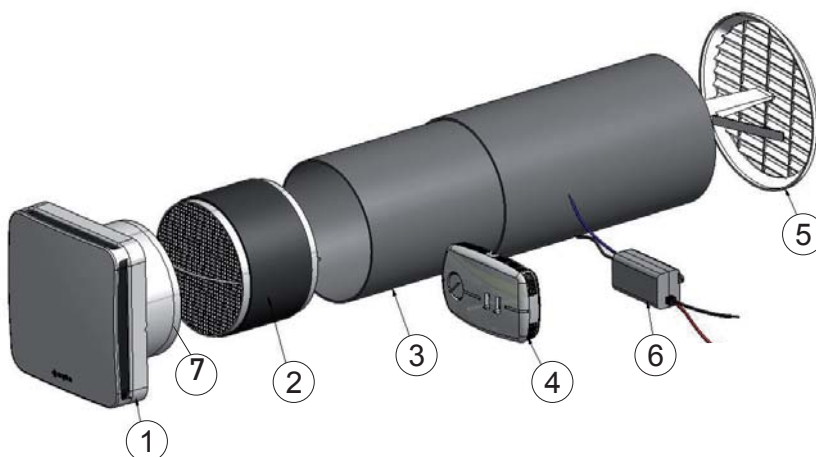

1. Prezračevalna enota
2. Toplotni izmenjevalnik z izvlečno ročico
3. Teleskopska cev
4. Krmilna enota
5. Rešetka v/iz
6. Napajalec 12 Vcc
7. Usmerjevalnik toka

List z navodili

5. VELIKOST

MODEL	A	B	C	D	E	F	G	H	I	L	IZMĚRI (mm)
ECOCOMFORT 160	180	160	530	47	20	190	140	85	140	85	
ECOCOMFORT SAT 160		160	530								
ECOCOMFORT 100		107	570								
ECOCOMFORT SAT 100		107	570								

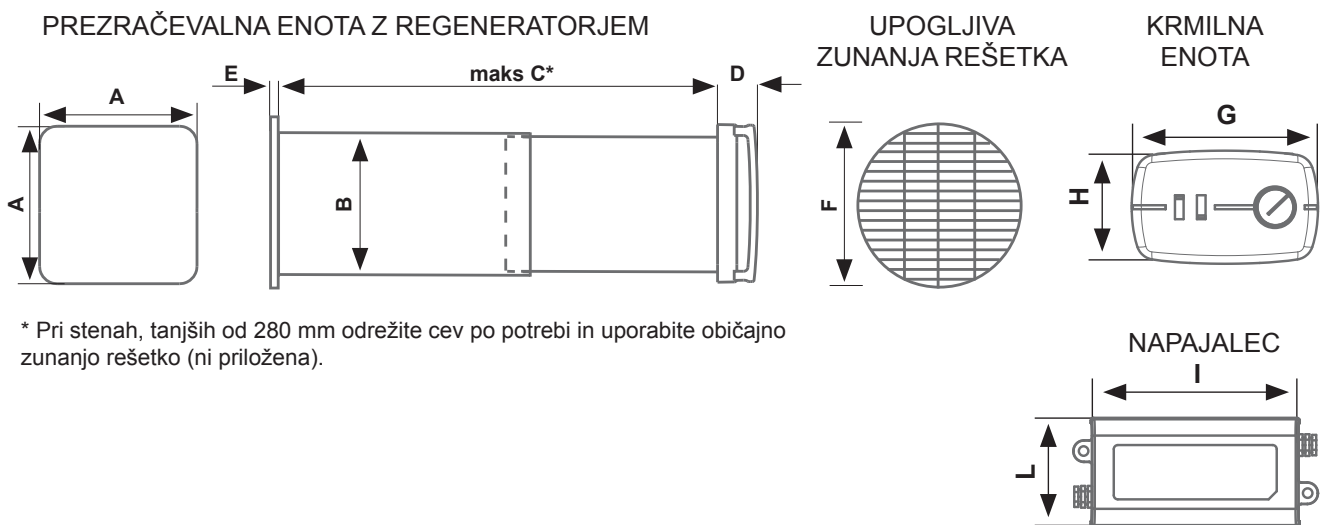

* Pri stenah, tanjših od 280 mm odrežite cev po potrebi in uporabite običajno zunanjo rešetko (ni priložena).

6. MONTAŽA - PRIPRAVA STENE

Skozi celotno debelino stene izvrtajte luknjo premera vsaj $\varnothing D$ z naklonom 1° proti zunanjemu okolju. Luknja mora biti na minimalni višini 2,3 m od tal in 100 mm od morebitnih stranskih sten (sl. 1).

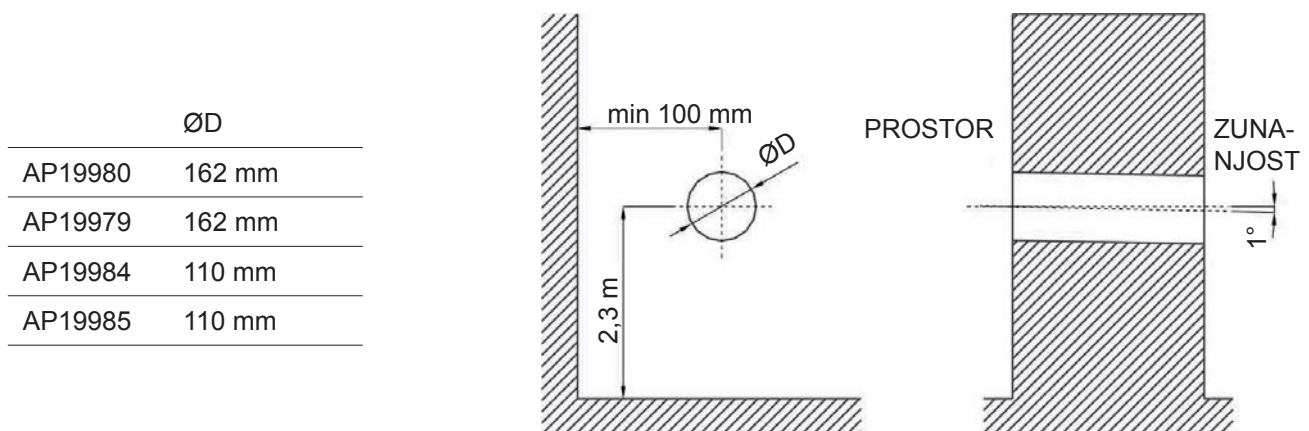

Sl. 1

Če v istem prostoru uporabljate dva prezračevalna sistema za eno sobo z rekuperacijo toplote serije Ecocomfort, morate pri montaži na isto steno (sl. 2a), paziti, da so luknje vzorčenja na minimalni razdalji 1,2 m.

Če pa gre za montažo na dve kotni steni, se morata obe sredini lukenj vzorčenja nahajati 1,2 m od nasprotne stene (sl. 2b).

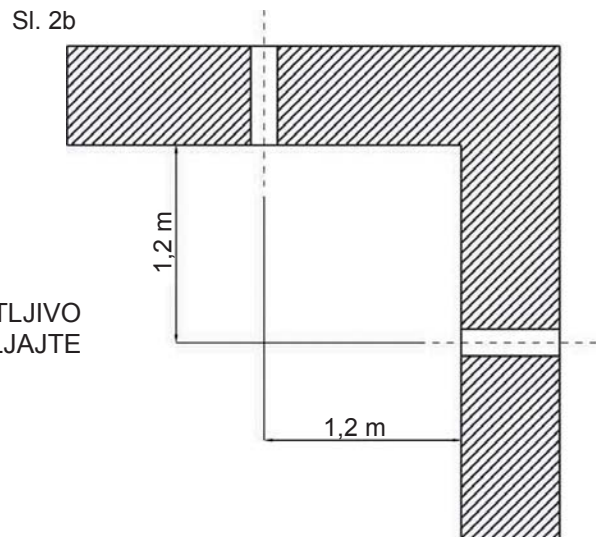
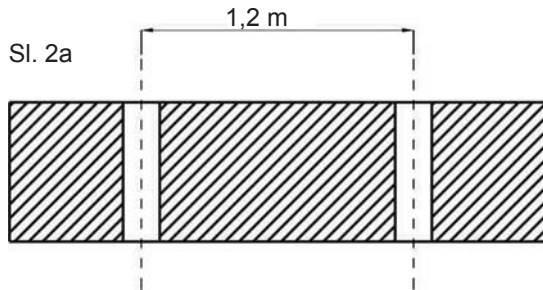

NAPRAVE NA POSTAVLJAJTE NAD OBČUTLJIVO POHIŠTVO IN SLIKE. NAPRAVE NA POSTAVLJAJTE NAD ALI OB PROSTORSKE TERMOSTATE.

7. MONTAŽA TELESKOPSKE CEVI

1. Z ustrezno ročico izvlcite izmenjevalnik toplote kot prikazuje sl. 3.



Sl. 3

2. Izvrtano luknjo premažite s cementno malto.
3. Vstavite teleskopsko cev, pri čemer se prepričajte, da je cev z večjim premerom vzporedna z zunanjo steno (sl. 4).

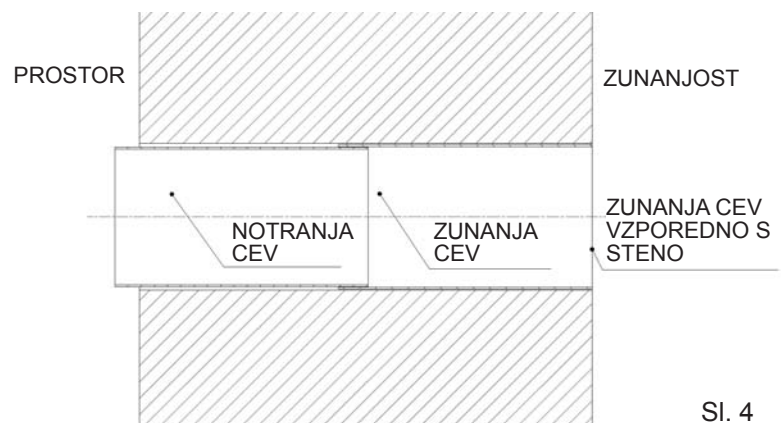

Sl. 4

4. Notranjo cev potisnite v zunanjo cev dokler ni vzporedna s steno prostora (sl. 5).

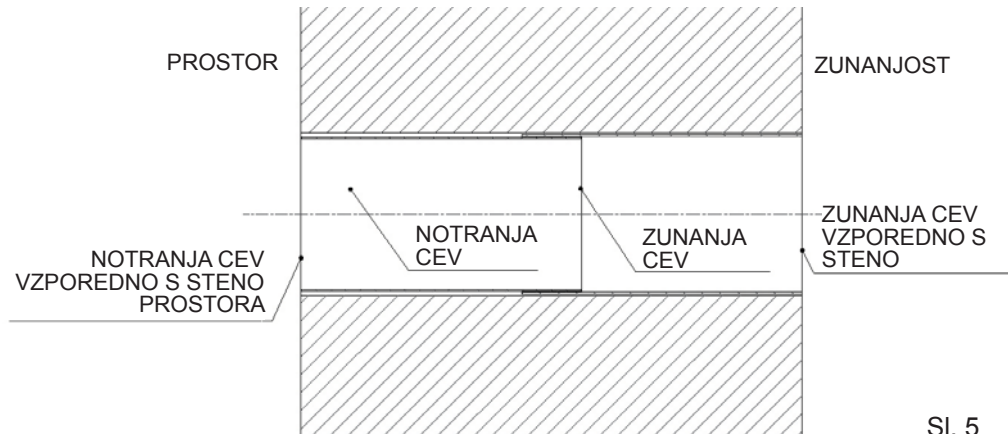

Sl. 5

8. MONTAŽA TELESKOPSKE CEVI, REŠETKE IN TOPLOTNEGA IZMENJEVALNIKA

1. Počakajte, da se malta strdi.
2. Vstavite rešetko „v/iz“ tako, da stisnete vzmeti na zunanji cevi (sl. 6)
3. Pritrdite rešetko

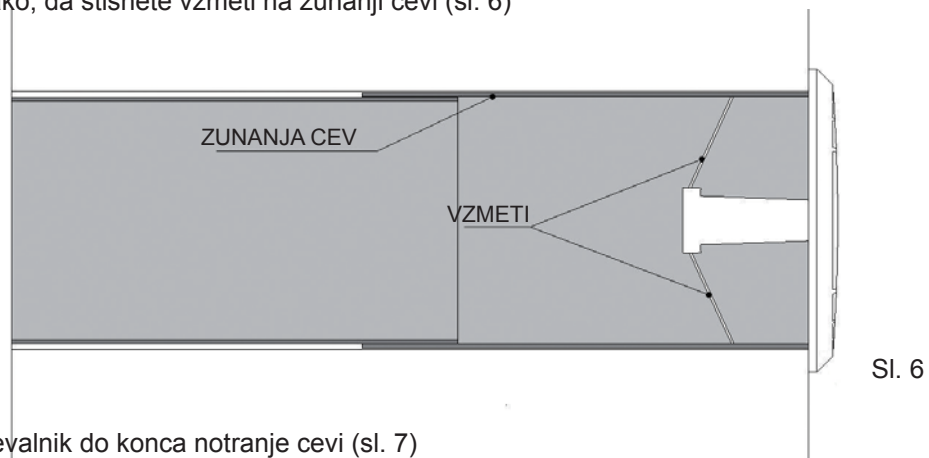

Sl. 6

4. Vstavite toplotni izmenjevalnik do konca notranje cevi (sl. 7)

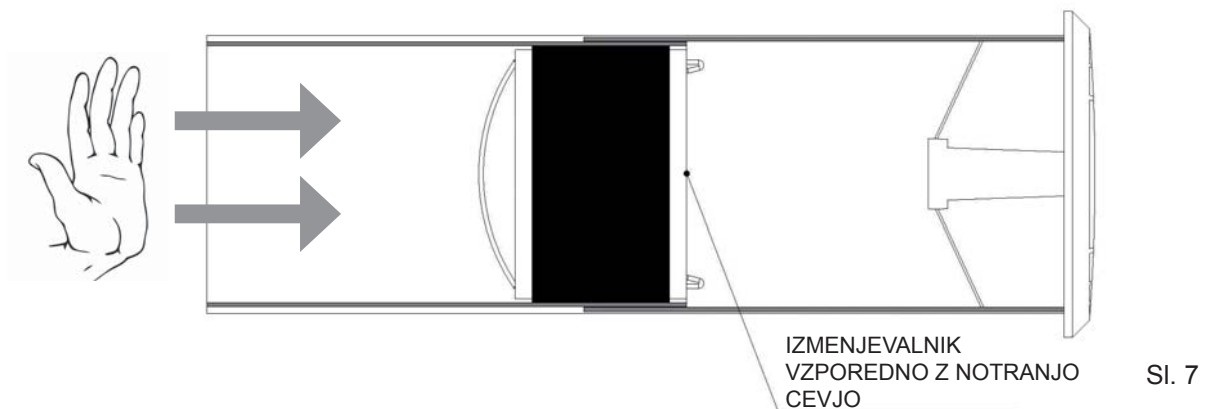

Sl. 7

9. MONTAŽA PREZRAČEVALNE ENOTE

1. Odprite pokrov (2) z nosilca za motor tako da z majhnim izvijačem pritisnete na stranski luknji (1) (sl. 8).
2. Odlomite ploščico predvideno za prehod povezav (3), v primeru zunanjih povezav, ki niso označene, odlomite predvidena območja (4) tako na nosilcu motorja kot na pokrovu (sl. 9).
3. Pritrdite nosilec za motor v višini odvodne luknje s pomočjo vijakov in vložkov (sl. 10).
4. Postavite napajalni kabel v ustrezen sedež za preprečevanje vlečenja (sl. 11).

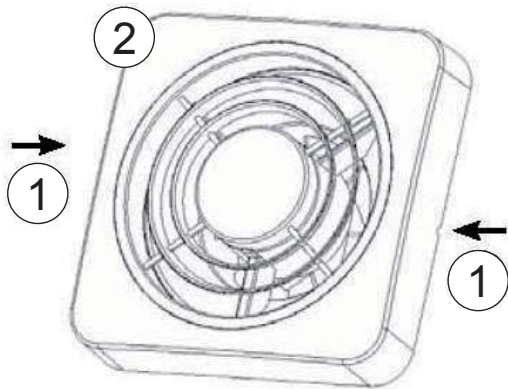

Sl. 8

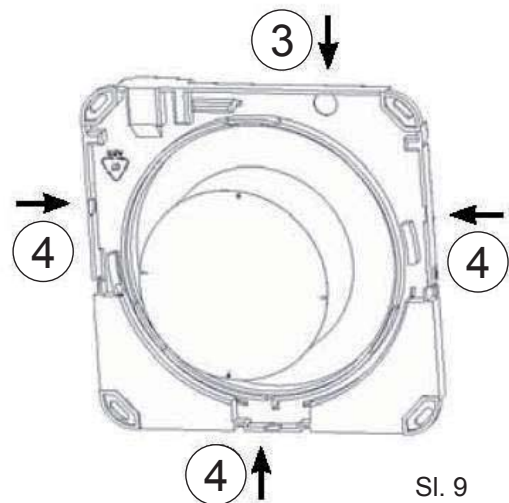

Sl. 9

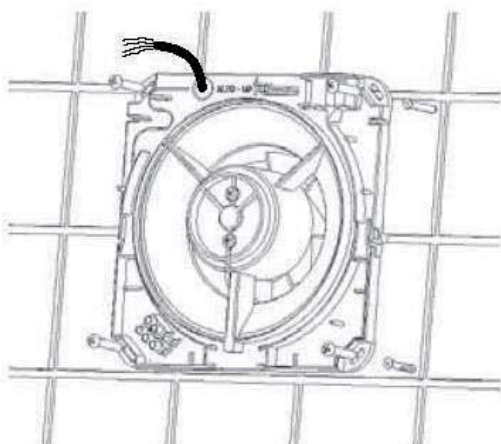

Sl. 10

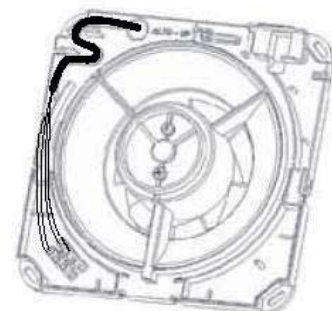

Sl. 11

10. ELEKTRIČNI PRIKLJUČKI

1. Odvijte ustrezne pritrdilne vijake in odstranite pokrov krmilne enote. Priklopite izhodne kable napajalca (DC OUT) na krmilno enoto, pri čemer pazite na polarnost (sl. 12).

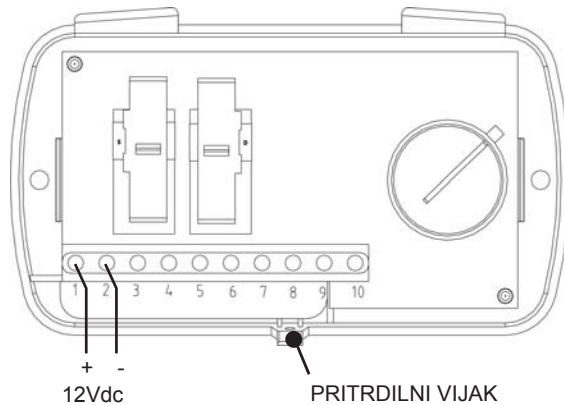

Sl. 12

2. Povežite krmilno enoto s ploščo za stičnike sesalnika(ov).

Ecocomfort lahko deluje z dvema prezračevalnima enotama pa vse do štirih. Sistem je bil zasnovan za izmenično delovanje. Če sta recimo v enem prostoru nameščeni dve enoti, prva naprava vnaša zrak od zunaj, druga pa izsesava zrak iz prostora. Ko se čez nekaj časa smer vrtenja loput obrne, prva naprava izsesava zrak, druga pa vnaša zrak v prostor. Izmenično delovanje v paru zagotavlja, da je seštevek pretoka vnesenega zraka enak seštevku izsesanega pretoka.

PRIMER PRIKLOPA S 4 MOTORJI:

Par motorjev A-B je v nasprotni fazi s parom C-D (sl. 13a)

PRIMER PRIKLOPA Z 1 MOTORJEM:

(sl. 13b)

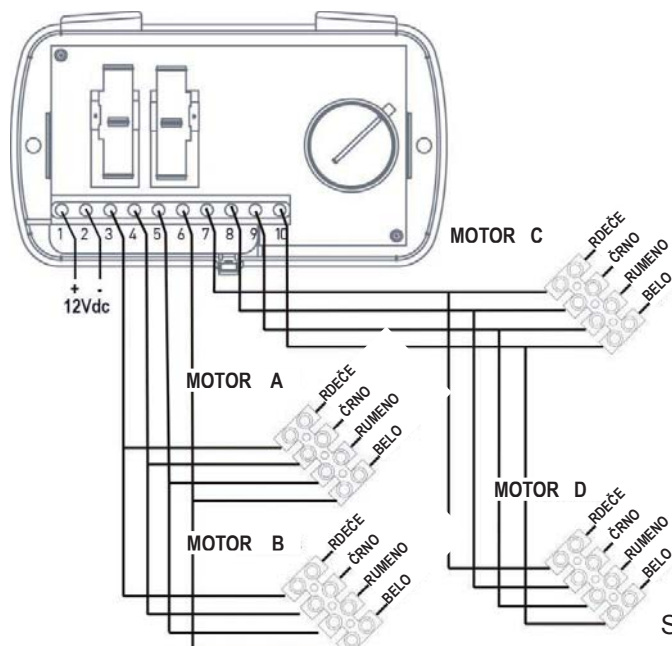

Sl. 13a

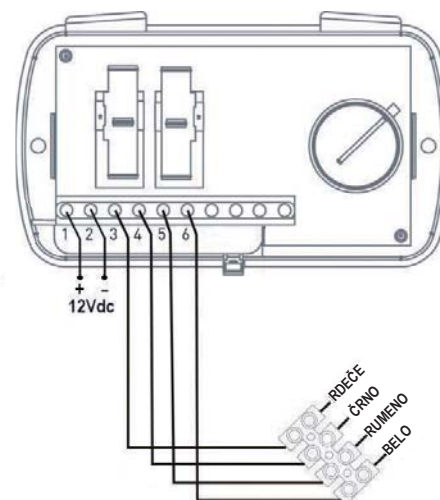

Sl. 13b

3. Priklopite napajalnik 12 Vdc na električno omrežje s pomočjo stikala, ki omogoča izklop naprave, ko se ne uporablja.
4. Pritrdite pokrov na nosilec motorja prezračevalne enote tako, da se zaskoči.
5. Pritrdite pokrov na krmilno enoto.

11. DELOVANJE KRMILNE ENOTE

Krmilno enoto, montirano tako na steno kot na škatlo 503 sestavljata dve drsni vodili in ročica za nastavljanje. Levo drsno vodilo omogoča spreminjanje pretoka med prostorom in zunanostjo od maksimalne vrednosti Q_{max} do minimalne vrednosti Q_{min} . Če se levo drsno vodilo postavi na OFF položaj, se sistem ugasne.

Desno drsno vodilo predvideva tri načine delovanja:

- Avtomatično: izmenjuje pretok med odsesavanjem in vnašanjem zraka;
- In: samo vnos zraka;
- Out: samo izsesavanje zraka.

Ročica za nastavljanje omogoča spreminjanje trajanja ciklusa vnosa/odsosavanja zraka, od najmanj 35 sekund do največ 200 sekund glede na temperaturno razliko ΔT med zunanostjo in notranostjo.

Če je toplotna razlika ΔT med prostorom in zunanostjo visoka, mora biti, za zagotavljanje toplotne učinkovitosti, čas ciklusa čim manjši (35 sekund). Če pa je temperaturna razlika ΔT blizu nič, mora ciklus trajati čim dlje (200 sekund).

Če je npr. pozimi zunanja temperatura -15°C in je torej razlika v temperaturi ΔT med notranostjo in zunanostjo visoka, zavrtite ročico do položaja (1). Nasprotno, na pomladni dan, ko je temperaturna razlika ΔT minimalna ali blizu nič, zavrtite ročico na položaj (2) (sl. 14).

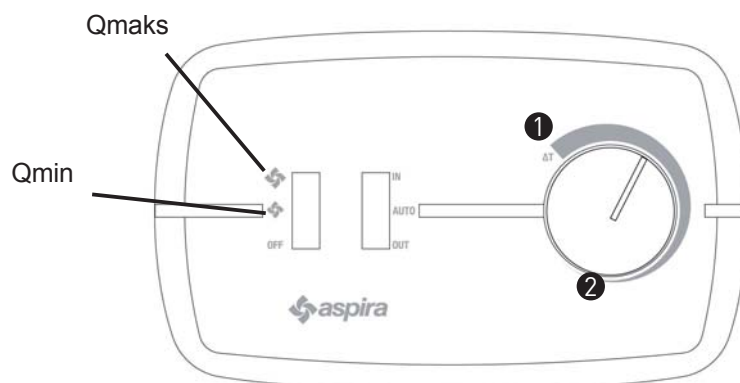

Sl. 14

12. ČIŠČENJE IN VZDRŽEVANJE

1. Zamenjava filtra: po prekinitvi napajalnega tokokroga odstranite pokrov in odvijte štiri vijake kot prikazuje sl. 15. Redno čistite filter tako da ga potopite v mrzlo vodo.

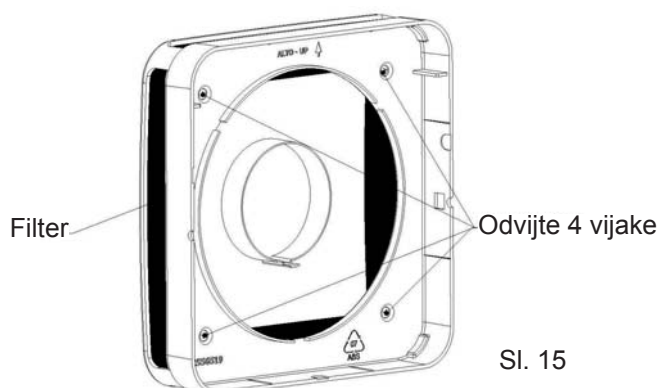

2. ČIŠČENJE PLASTIČNIH DELOV: Po prekinitvi tokokroga napajanja, zelo previdno z vodo in nevtralnimi čistilnimi sredstvi očistite dele, kjer je potrebno.



POZOR:
ELEKTRIČNIH DELOV NE POTAPLJAJTE V VODO ALI DRUGE TEKOČINE.

13. OPREMA IN NADOMESTNI DELI

Prezračevalna enota z regeneriranjem in rešetko
Nadomestni filter G3

Šif. AP19979 / AP19985
Šif. AP19978

14. ODSTRANJEVANJE



POZOR:
Pomembna informacija za okolju prijazno odstranjevanje naprave.



Znak na napravi, ki prikazuje prečrtani smetnjak, pomeni, da je treba izdelek ob koncu njegove življenjske dobe odstraniti ločeno od ostalih odpadkov.
Uporabnik bo zato moral napravo ob koncu življenjske dobe odnesti v ustrezen center za ločeno zbiranje elektronskih in elektrotehničnih odpadkov ali ga ponovno izročiti prodajalcu ob nakupu nove sorodne napake v razmerju ena proti ena. Ustrežno ločenje zbiranje za nadaljnje odvajanje obrabljenih naprav na recikliranje, obdelavo in odstranjevanje skladno z okoljem, pripomore k preprečevanju negativnih vplivov na okolje in zdravje ter spodbuja kroženje materiala iz katerega je sestavljena naprava. Nezakonito odstranjevanje izdelka s strani uporabnika je kaznivo v skladu z zakonodajnim odlokom št. 22/1997“ (50. čl. in sledeči zakonodajnega odloka št. 22/1997).



GARANZIA

3 ANNI

Fantini Cosmi S.p.A.

Via Dell'Osio, 6 - 20090 Caleppio di Settala, Milano, Italia

Da spedire entro 7 gg. dalla data d'acquisto

Data di spedizione

Nome e indirizzo del Rivenditore

Data di acquisto

Nome

C.A.P.

Cognome

Città

Via

Provincia

PER FAVORE SCRIVERE IN STAMPATELLO

Dichiaro di aver preso atto delle condizioni di garanzia specificate sul certificato in mio possesso e autorizzo l'uso dei miei dati personali.

Firma

Firma

QUESTO TAGLIANDO DEVE ESSERE RESTITUITO IN CASO DI RECLAMO.

Causa del difetto:

.....
.....
.....
.....
.....
.....
.....



GARANZIA

3 ANNI

Fantini Cosmi S.p.A.

Via Dell'Osio, 6 - 20090 Caleppio di Settala, Milano, Italia

QUESTA GARANZIA È DA CONSERVARE E DEVE ACCOMPAGNARE IL PRODOTTO IN CASO DI RESO

Nome e indirizzo del Rivenditore

Data del reso

Data di acquisto

CONDIZIONI DI GARANZIA

Il periodo di copertura della garanzia decorre dalla data di acquisto indicata dal rivenditore.

La durata della garanzia, è di 24 mesi di tutti i nostri prodotti e dovrà essere spedita entro e non oltre 15 giorni dalla data di acquisto. Il presente certificato deve sempre essere esibito in caso di utilizzo della garanzia.

La garanzia è valida solamente sul territorio italiano. Gli utenti che hanno acquistato i nostri prodotti all'estero dovranno rivolgersi al rivenditore che ha effettuato la vendita.

La garanzia si limita alla riparazione o sostituzione gratuita dei componenti risultanti difettosi per cause di fabbricazione accertate dalla ditta Aspira. Non sono coperti da garanzia i prodotti usati in modo non conforme alle indicazioni della Casa o manomessi da personale non autorizzato Aspira, nonché gli interventi per servizi o verifiche di comodo. Vengono altresì escluse dalla copertura le rotture accidentali intervenute nel trasporto e i difetti provocati dall'allacciamento a tensione diversa da quella prevista per l'apparecchio, ovvero diversa dal limite stabilito dalle norme CEI. L'apparecchio dovrà essere imballato attentamente e restituito al nostro Rivenditore. Le spese di trasporto, comprese quelle di ritorno, sono a carico dell'acquirente. Gli apparecchi viaggiano a rischio e pericolo del mittente.

Questa garanzia è valida unicamente per l'utente finale del prodotto e solo se tutti i dettagli sono correttamente compilati in tutte le loro parti.

In caso di controversia sarà l'unico competente il Foro Giudiziario di Milano.

VALIDA UNICAMENTE PER IL TERRITORIO ITALIANO



GUARANTEE

3 YEARS

Fantini Cosmi S.p.A.

Via Dell'Osio, 6 - 20090 Caleppio di Settala, Milano, Italia

To be forwarded within 7 days from the date of purchase

Mailing date	Name and Address of supplier
Date of purchase	
Name	Postal Code
Surname	Town
Street	Country

PLEASE USE BLOCK LETTERS

I have read and understood the terms and conditions of this guarantee and i authorise the processing of my personal details.

Signature



Model:

Code:.....

Date of purchase:

IN CASE OF COMPLAINTS RETURN THIS TALLY.

Cause of defect:

.....

.....

.....

.....

.....

.....

.....



GUARANTEE

3 YEARS

Fantini Cosmi S.p.A.

Via Dell'Osio, 6 - 20090 Caleppio di Settala, Milano, Italia

To be retained

THIS GUARANTEE MUST BE ATTACHED TO THE APPLIANCE IN CASE SHOULD BE RETURNED FOR SERVICING	Name and Address of supplier
Date of return	Date of purchase

CONDITIONS OF GUARANTEE

All electrical appliances produced by Aspira are guaranteed by the Company for 2 YEARS against faulty materials or workmanship. If any part is found to be defective for the above mentioned reasons within the period of the guarantee from the date of purchase, we or our authorised service agents, will replace or, at our evaluation, repair that part without any charge of materials or labour or transportation, provided that the appliance has been used only in accordance with the instructions provided with each appliance and has been not connected to an unsuitable electricity supply, or subject to misuse, neglect or damage or modified or repaired by any person not authorised by us.

The correct electricity supply voltage is shown on the rating label attached to the appliance.

This guarantee is valid only to the original purchase of the appliance

Should any defect arise in any of our products and a claim under guarantee become necessary, the appliance should be carefully packaged and returned to your local service agent.

This portion of guarantee should be attached to the appliance.

The guarantee is valid only if all the details are fully and correctly indicated.

THIS GUARANTEE IS NOT EFFECTIVE IN THE EXTRA EUROPEAN COUNTRIES.



FANTINI COSMI S.p.A.

Via Dell'Osio, 6 - 20090 Caleppio di Settala, Milano, Italia
Tel. +39 02 956821 | Fax +39 02 95307006 | info@aspira.it

5679732C -04/2018